

STIHL®

STIHL MS 171, 181, 211

Instrucțiuni de utilizare



Cuprins

Despre acest manual de utilizare	2	Funcționarea motorului	33
Instrucțiuni de siguranță și tehnica de lucru	2	Schimbarea șnurului demarorului / arcului de rapel	33
Garnitura tăietoare	14	Depozitarea utilajului	37
Montarea șinei port-lanț și lanțului de fierăstrău (tensionare laterală a lanțului)	14	Verificarea și înlocuirea roții de lanț	37
Montarea șinei port-lanț și lanțului de fierăstrău (tensionare rapidă a lanțului)	15	Îngrijirea și ascuțirea lanțului de fierăstrău	38
Tensionarea lanțului de fierăstrău (tensionare laterală a lanțului)	17	Verificare și întreținere prin serviciul de asistență tehnică	42
Tensionarea lanțului de fierăstrău (tensionare rapidă a lanțului)	17	Instrucțiuni de întreținere și îngrijire	43
Verificarea tensionării lanțului de fierăstrău	17	Minimizarea uzurii și evitarea pagubelor	45
Combustibil	18	Componente principale	46
Alimentarea cu combustibil	19	Date tehnice	47
Ulei de lubrifiere a lanțului	20	Accesorii speciale	48
Alimentarea cu ulei de lubrifiere a lanțului	21	Procurarea pieselor de schimb	49
Verificarea lubrifierii lanțului	21	Instrucțiuni pentru reparații	49
Frâna lanțului	22	Declarație de conformitate UE	50
Funcționarea pe timp de iarnă	23	Certificat de calitate	51
Informații înainte de pornire	24		
Pornirea / oprirea motorului	24		
Instrucțiuni de funcționare	28		
Păstrarea ireproșabilă a șinei port-lanț	29		
Sistemul de filtrare a aerului	29		
Curățarea filtrului de aer	30		
Reglarea carburatorului	31		
Verificarea bujiei	32		

Stimată cumpărătoare, stimate cumpărător,

vă mulțumim că ați ales un produs de calitate al firmei STIHL.

Acest produs a fost obținut prin metode moderne de prelucrare, la care s-au adăugat măsuri sporite de asigurare a calității. Am depus toate eforturile pentru a ne asigura că acest aparat va corespunde cerințelor dumneavoastră și că îl puteți utiliza fără probleme.

Pentru informații cu privire la aparatul dumneavoastră, vă rugăm să vă adresați dealerului dvs. sau direct, societății noastre de distribuție.

Al dvs.

Hans Peter Stihl

Hans Peter Stihl



STIHL®

MS 171, MS 181, MS 181 C, MS 211, MS 211 C

Despre acest manual de utilizare

Simboluri

Toate simbolurile care se găsesc pe aparat, sunt descrise în acest manual de utilizare.

Simbolizarea paragrafelor



Avertisment cu privire la pericolul de accident și rănire, precum și pericolul unor pagube materiale semnificative.



Avertisment cu privire la avarierea utilajului sau componentelor individuale.

Dezvoltare tehnică

STIHL se preocupă în mod constant de îmbunătățirea tuturor mașinilor și utilajelor; prin urmare ne rezervăm dreptul de a efectua modificări în programul de livrare în ceea ce privește forma, tehnologia și echiparea.

Prin urmare nu pot fi ridicate pretenții cu privire la informațiile și figurile din acest manual de utilizare.

Instrucțiuni de siguranță și tehnica de lucru



Măsuri speciale de siguranță se impun în cazul utilizării motofierăstrăului, deoarece acesta funcționează mai repede decât toporul și fierăstrăul manual, cu o viteză foarte mare a lanțului iar dinții tăietori sunt foarte ascuțiți.



Manualul de utilizare se va citi în întregime cu atenție înainte de punerea în funcțiune și se va păstra în siguranță pentru a fi utilizat ulterior. Nerespectarea instrucțiunilor de utilizare poate duce la grave accidente.

Se vor respecta normele de siguranță specifice locale, de ex. cele emise de asociațiile profesionale, casele de asigurări sociale, autoritățile însărcinate cu protecția muncii și altele.

La prima întrebuintare a utilajului: Se solicită vânzătorului sau persoanelor de specialitate explicații referitoare la funcționarea în siguranță – sau se participă la un curs de instruire.

Minorilor nu le este permisă folosirea utilajului – cu excepția tinerilor peste 16 ani care se instruesc sub supraveghere.

Copii, animalele și persoanele privitoare trebuie să păstreze distanța.

În cazul neutilizării utilajului se va depozita în așa fel încât să nu pună în pericol nici o persoană. Motoutilajul se va asigura împotriva accesului neautorizat.

Utilizatorul este responsabil pentru accidentele sau pericolele apărute față de alte persoane sau de lucrurile aparținând acestora.

Motoutilajul va fi înmânat sau împrumutat numai acelor persoane care au cunoștințe despre modelul respectiv și utilizarea lui – întodeauna se va înmâna și manualul de utilizare.

Întrebuintarea motoutilajelor cu emisie prin ultrasunete poate fi limitată temporar atât prin hotărâri naționale, cât și locale.

Persoanele care întrebuintează utilajul trebuie să fie odihnite, sănătoase și în buna formă fizică. În cazul când vi s-a recomandat evitarea solicitării din motive de sănătate, adresați-vă unui medic pentru a afla dacă este posibil să se utilizeze aparatul.

Numai pentru purtătorii de by-pass: Sistemul de aprindere al acestui utilaj produce un câmp slab electromagnetic. Nu putem exclude complet influența asupra tipurilor individuale de by-pass. Pentru a evita riscurile din punct de vedere al sănătății, STIHL vă recomandă să vă adresați medicului personal și fabricantului de by-pass.

După administrarea de alcool, medicamente care influențează capacitatea de reacție sau droguri nu este permisă utilizarea utilajului.

Amânați lucrul în caz de vreme nefavorabilă (ploaie, zăpadă, gheață, vânt) – **pericol crescut de accidente!**

Debitarea se va executa numai pentru lemn și obiecte din lemn.

Motoutilajul nu se va utiliza în alte scopuri – **pericol de accidente!**

Se vor utiliza numai uneltele, șinele port-lanț, lanțurile de fierăstrău, roțile de lanț sau accesoriile care sunt aprobate de STIHL și destinate acestui motoutilaj sau piese similare din punct de vedere tehnic. Pentru orice nelămurire adresați-vă unui serviciu de asistență tehnică. Se vor utiliza numai piese și accesorii de calitate. În caz contrar apare pericolul accidentării sau avarierii motoutilajului.

Firma STIHL recomandă utilizarea uneltelor, șinelor port-lanț, lanțurilor de fierăstrău, roților de lanț sau accesoriilor originale STIHL. Datorită caracteristicilor lor, acestea sunt optime pentru produs și corespund cerințelor utilizatorului.

Asupra utilajului nu se va executa nici o modificare – în caz contrar ar putea fi periclitată siguranța. STIHL nu își poate asuma nici o răspundere pentru leziuni asupra persoanelor și daunele provocate bunurilor, cauzate de folosirea utilajelor atașabile neaprobate de STIHL.

Pentru curățarea utilajului nu întrebuințați aspiratorul de înaltă presiune. Jetul puternic de apă poate avaria componentele utilajului.

Îmbrăcăminte și echipament

Îmbrăcăminte și echipamentul se vor purta în conformitate cu prevederile.



Îmbrăcăminte trebuie să fie adaptată scopului și să fie confortabilă. Costumul nu trebuie să fie lejer și trebuie să aibă **protecție contra tăieturilor** – costum combinat, fără manta de lucru.

Nu se poartă îmbrăcăminte care se poate agăța de lemn, mărăciniș sau de piesele utilajului care se găsesc în mișcare. Nici șaluri, cravată și bijuterii. Părul lung se va strânge și proteja (batic, șapcă, cască etc.).



Purtați **cizme de protecție** – cu protecție contra tăieturilor, talpă aderentă și ștaif de oțel.



Purtați **cască de protecție** – dacă este necesară protecția împotriva obiectelor căzătoare.

Purtați **ochelari de protecție saumască de protecție** și o protecție "personală" **contra sunetelor** – de ex. căști de protecție auditivă.



Purtați **mănuși rezistente**.

STIHL oferă un program cuprinzător în privința echipamentului personal de protecție.

Transportarea motofierăstrăului

Întotdeauna blocați frâna lanțului și atașați apăraătoarea lanțului – și în cazul transportului pe distanțe scurte. Suplimentar, în cazul transporturilor pe distanțe mai mari (mai mult de cca. 50 m) opriți motorul.

Prindeți motofierăstrăul numai de mânerul tubular – toba fierbinte de eșapament se va ține la distanță de corp, șina port-lanț în spate. Nu atingeți piesele fierbinți ale utilajului, în special suprafața tobei de eșapament – **pericol de ardere!**

În vehicule: Motoutilajul se asigură contra răsturnării, stricării și revărsării combustibilului.

Alimentarea cu combustibil



Benzina este extrem de inflamabilă – țineți-o la distanță de flacără – nu răsturnați combustibilul – nu fumați.

Înainte de alimentarea cu combustibil motorul se oprește.

Nu alimentați atâta timp cât motorul este încă fierbinte – combustibilul se poate revărsa – **pericol de incendiu!**

Capacul rezervorului se deschide cu atenție pentru ca suprapresiunea să scadă încet iar combustibilul să nu se reverse.

Alimentarea se va executa numai în spații bine aerisite. Dacă s-a revărsat combustibil, curățați imediat motoutilajul

– combustibilul nu trebuie să atingă îmbrăcămintea, altfel aceasta se va schimba imediat.

Motoutilajele pot fi echipate în serie cu diferite tipuri de capace de rezervor.



După alimentare capacul rezervorului se înșurubează cât mai strâns posibil.



Capacul de rezervor cu mâner rabatabil (tip baionetă) se așează corect, se rotește până la limită iar mânerul se rabatează.

Astfel se va reduce riscul desfacerii capacului rezervorului datorită vibrației motorului și revărsării combustibilului.

Înainte de pornire

Se verifică starea sigură de funcționare a utilajului, conform instrucțiunilor – atenție la capitolul corespunzător din manualul de utilizare:

- frâna de lanț, apărătoarea frontală de mână funcționale
- șina port-lanț corect montată
- lanțul fierăstrăului corect tensionat
- pârghia de accelerație și blocatorul pârghiei de accelerație ușor accesibile – pârghia de accelerație trebuie să se retragă automat în poziția de mers în gol
- pârghia combinată / comutatorul de oprire trebuie să fie ușor poziționabilă pe **STOP** respectiv **0**.

– se verifică locașul fix al fișei cablului de aprindere – în cazul când fișa nu este bine fixată pot lua naștere scânteii care aprind amestecul combustibil-aer – **pericol de incendiu!**

– nu se execută nici o modificare la dispozitivele de comandă și siguranță

– mânerul se mențin curate și uscate, se îndepărtează uleiul și rășina – important pentru dirijarea mai sigură a motofierăstrăului

Utilajul se utilizează numai când se găsește în stare sigură de funcționare – **pericol de accident!**

Pornirea motorului

Pornirea se face la minimum 3 m depărtare de locul alimentării și se vor evita spațiile închise.

Numai pe teren uniform, adoptați o poziție stabilă și sigură, apucați bine motoutilajul – unealta de lucru nu trebuie să atingă nici un obiect și nici solul, pentru că la pornire acestea pot fi antrenate în mișcare de rotație.

Utilajul va fi operat numai de către o singură persoană – în zona de lucru nu trebuie să se găsească alte persoane – nici la pornire.

Înainte de pornire blocați frâna lanțului – din cauza lanțului de fierăstrău rulant **pericol de rănire!**

Motorul nu se demarează manual – pornirea se va face după cum este descris în manualul de utilizare.

Nu porniți motofierăstrăul dacă lanțul fierăstrăului se găsește într-o tăietură.

Prinderea și dirijarea utilajului

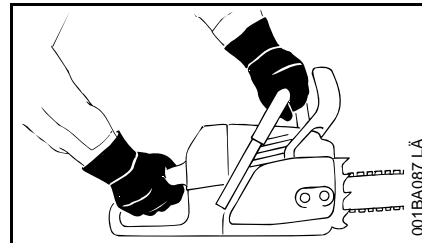

Întotdeauna motofierăstrăul **se apucă ferm cu ambele mâini**: Mâna dreaptă pe mânerul din spate – chiar și pentru stângaci. Pentru o dirijare mai sigură, mânerul tubular și mânerul se apucă ferm cu degetele mari.

În timpul lucrului

Asigurați întotdeauna o poziție sigură și stabilă.

Opriti imediat motorul în cazul unui pericol, respectiv în situații de urgență – poziționați pârghia combinată / comutatorul de oprire pe **STOP** respectiv **0**.

Utilajul va fi utilizat numai de o singură persoană – în zona de lucru nu trebuie să se găsească și alte persoane.

Utilajul nu se lasă să funcționeze nesupravegheat.

De îndată ce motorul a pornit: Lanțul fierăstrăului se mișcă în continuare la scurt timp după eliberarea pârghiei de accelerație – efect de inerție.

Atenție la polei, umezeală, zăpadă, gheață, remorci, teren neuniform sau la lemnul proaspăt decojit (scoarța) – **pericol de alunecare!**

Atenție la cioturi de copaci, rădăcini, gropi – **pericol de împiedicare!**

Nu lucrați singur – păstrați permanent o distanță care să permită alertarea prin strigăte către alte persoane, care să poată interveni în caz de urgență.

Este necesară o atenție mărită și precauție la purtarea căștii de protecție auditivă – percepția pericolului prin zgomote (țipete, tonuri de semnalizare etc) este limitată.

Pauzele de lucru trebuie luate la momentele corespunzătoare pentru a evita oboseala și epuizarea – **pericol de accident!**

Materialele ușor inflamabile (de ex. șpan de lemn, coajă de copac, iarbă uscată, combustibil) se vor ține la distanță de gazele de ardere fierbinți și de toba fierbinte de eșapament – **pericol de incendiu!** Tobele de eșapament cu catalizator pot fi deosebit de fierbinți.



Motoutilajul produce gaze otrăvitoare de îndată ce motorul este în stare de funcționare. Aceste gaze sunt inodore și invizibile și conțin hidrocarburi nearsă și benzol. Nu lucrați niciodată cu motoutilajul în spații închise sau slab aerisite – chiar și în cazul mașinilor cu catalizator.

La lucrări în canale, tranșee sau în spații strâmte schimbul de aer trebuie să se facă în condiții optime. **Pericol mortal prin intoxicare!**

Oprii de îndată lucrul dacă prezentați stări de greață, dureri de cap, tulburări de vedere (de ex. câmpul vizual se micșorează), tulburări de auz, amețeală, scăderea capacității de concentrare – aceste simptome pot fi provocate printre altele de concentrații prea mari de gaze de ardere – **pericol de accident!**

Praful (de ex. rumeguș), aburii și fumul care iau naștere în timpul lucrului pot reprezenta un pericol pentru sănătate. În cazul emisiei puternice de praf purtați mască de protecție.

Lanțul fierăstrăului se verifică la intervale regulate, scurte și imediat dacă sesizați vreo modificare:

- oprii motorul, așteptați până la oprirea lanțului fierăstrăului
- verificați starea și poziția fixă
- atenție la gradul de ascuțire

Când motorul funcționează nu atingeți lanțul fierăstrăului. În cazul când lanțul fierăstrăului a fost blocate de către un obiect, oprii imediat motorul – abia apoi îndepărtați obiectul – **pericol de rănire!**

Pentru înlocuirea lanțului fierăstrăului oprii motorul – **pericol de rănire!**

Nu fumați în timpul utilizării sau în apropierea motoutilajului – **pericol de incendiu!** Din sistemul de combustibil pot să apară vapori de benzină inflamabili.

În cazul în care motoutilajul a fost supus unei solicitări necorespunzătoare (de ex. prin lovire sau prăbușire), înainte de a fi folosit în continuare neapărat se va verifica starea sigură de funcționare – vezi și capitolul "Înainte pornirii". Verificați în special etanșeitatea sistemului de combustibil și funcționarea

dispozitivelor de siguranță. Dacă utilajul nu garantează funcționarea în condiții de siguranță, se va înceta imediat utilizarea acestuia. În caz de nesiguranță se va solicita serviciul de asistență tehnică.

Atenție la mersul în gol ireproșabil, pentru ca la eliberarea pârghiei de accelerație lanțul fierăstrăului să nu se mai miște. Verificați, respectiv corectați reglajul la mers în gol la intervale periodice. Dacă totuși lanțul fierăstrăului se mișcă la mers în gol, apălați la serviciul de asistență tehnică.

Forțe de reacție

Forțele de reacție cele mai des întâlnite sunt: forța de recul, de reacție și de retragere.

Pericol din cauza forței de recul



Efectul de recul poate duce la răniri mortale.

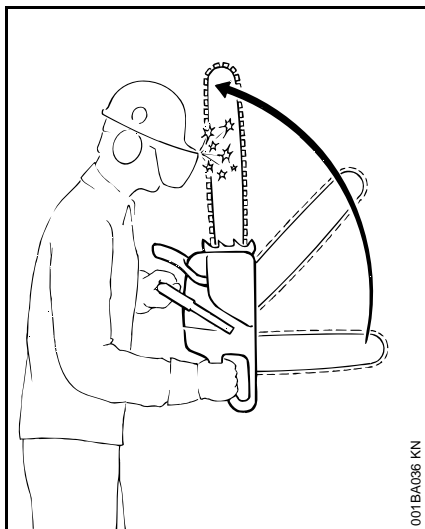

În caz de recul (Kickback) fierăstrăul este aruncat brusc și incontabil înspre utilizator.

Efectul de reculul apare, de ex. în cazul când

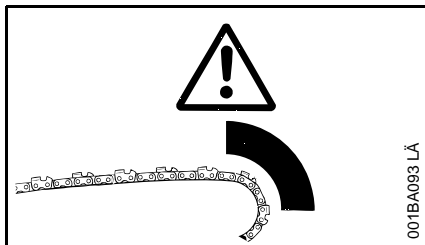

- se atinge involuntar în zona superioară a vârfului șinei cu lanțul fierăstrăului lemnul sau un obiect fix – de ex. când la tăierea ramurilor se atinge accidental o altă ramură
- lanțul fierăstrăului de la vârful șinei se prinde în tăietură

Frâna lanțului QuickStop:

Cu ajutorul acesteia în anumite situații se reduce pericolul de rănire – reculul propriu-zis nu poate fi evitat. La eliberarea frânei lanțul ajunge într-o fracțiune de secundă în stare de repaus – vezi capitolul "Frâna de lanț" din acest manual de utilizare.

Reducerea pericolului efectului de recul

- printr-un mod de lucru precut, corect
- fierăstrăul se ține cu ambele mâini și se apucă ferm
- se debitează numai la accelerația maximă
- vârful șinei se ține sub observație
- nu secționați cu vârful șinei
- se acordă atenție ramurilor mici, flexibile, copacilor scunzi și puiștilor – lanțul fierăstrăului s-ar putea prinde în ele
- nu se debitează niciodată mai multe ramuri simultan
- nu vă aplecați prea mult în timpul lucrului
- nu efectuați tăieri la nivel mai înalt decât înălțimea umărului
- șina se introduce cu deosebită atenție în tăietura începută
- când sunteți sigur pe această tehnică de lucru, efectuați numai "împingeri"
- atenție la poziția trunchiului și la forțele din tăietură, care ar putea prinde lanțul fierăstrăului

- lucrați numai cu lanțul de fierăstrău corect ascuțit și întins – distanța între limitatorii de adâncime să nu fie prea mare
- utilizați lanțuri de fierăstrău cu reducerea efectului de recul precum și șine port-lanț cu capete mici de șină

Retragerea (A)

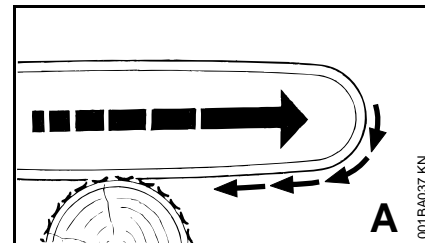

Dacă la debitarea cu partea inferioară a șinei port-lanț – tăietura frontală – lanțul fierăstrăului se prinde sau atinge un obiect fix din interiorul lemnului, motofierăstrăul poate fi atras către trunchi – **pentru evitarea impactului atenție la poziționarea sigură a opritorului gheară.**

Forța de reacție (B)

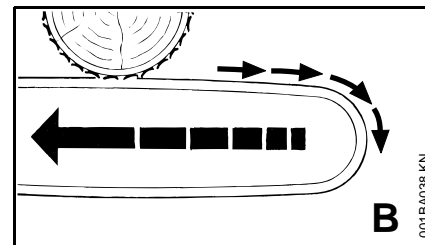

Dacă la debitarea cu partea superioară a șinei port-lanț – tăietura cu reversul – lanțul fierăstrăului se prinde sau atinge

un obiect fix din interiorul lemnului, motofierăstrăul poate fi atras în direcția utilizatorului – **pentru evitare:**

- nu prindeți partea superioară a șinei port-lanț
- nu răsuciți șina port-lanț în tăietură

Acordați atenție maximă

- obiectelor agățate
- trunchiurilor care în cazul căderii nefavorabile printre alți copaci se pot găsi sub tensiune
- în cazul lucrului pe vânt puternic

În aceste cazuri nu lucrați cu motofierăstrăul – ci utilizați sisteme de tracțiune, trolul cu frânghie sau remorcherul.

Se degajează zona de trunchiurile libere și tăiate. Lucrați cât mai mult posibil în spații degajate.

Lemnul mort (lemn uscat, putred sau mort) reprezintă un pericol sporit și greu de evaluat. Sesizarea pericolului este dificilă sau imposibilă. Utilizați elemente auxiliare precum trolul sau remorcherul.

La debitări în apropierea străzilor, liniilor de transport, rețelelor electrice etc. lucrați cu deosebită precauție. Dacă este necesar informați poliția, companiile de electricitate, de alimentare sau de transporturi.

Debitarea

Nu lucrați cu poziția de pornire. În această poziție turația motorului nu este reglabilă.

Lucrați calm și precaut – numai în condiții de bună vizibilitate și cu lumină suficientă. Evitați pericolul pentru cei din jur – lucrați cu atenție.

Utilizați pe cât posibil șine port-lanț scurte: lanțul fierăstrăului, șina port-lanț și roata lanțului trebuie să se potrivească una cu alta și cu motofierăstrăul.

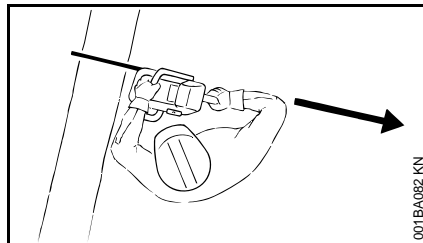

În zona de basculare a lanțului de fierăstrău nu trebuie să se găsească nici o parte a corpului.

Motofierăstrăul se extrage din lemn în timp ce lanțul de fierăstrău se află în mișcare.

Motofierăstrăul se utilizează numai pentru debitare – nu pentru înălțarea sau înlăturarea ramurilor sau rădăcinilor.

Ramurile care atârnă liber nu se separă de jos.

Atenție la tăierea așchiilor de lemn – **pericol de rănire datorită bucăților de lemn fragmentate!**

Nu permiteți atingerea motofierăstrăului de corpurile străine: Pietrele, cuiele etc. pot fi antrenate în mișcare și avaria lanțului fierăstrăului – motofierăstrăul se va defecta.

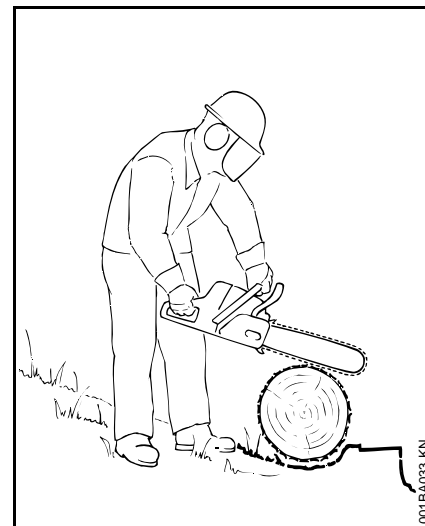

Poziționați-vă întotdeauna deasupra sau în partea laterală a trunchiului sau copacului aflat în poziție orizontală. Atenție la trunchiurile care se pot rostogoli.

În cazul lucrului la altitudine:

- utilizați întotdeauna platforma de lucru
- nu lucrați niciodată stând pe o scară sau în copac
- nu lucrați în locuri instabile
- nu lucrați peste înălțimea umărului
- niciodată cu o singură mână

Motofierăstrăul se aduce în secțiune accelerat la maxim și opritorul-gheară se poziționează ferm – abia apoi se efectuează debitarea.

Nu lucrați fără opritorul-gheară, fierăstrăul poate împinge utilizatorul în față. Asigurați-vă întotdeauna că opritorul-gheară este bine fixat.

La capătul tăieturii motofierăstrăul nu mai este sprijinit în creștătură prin garnitura tăietoare. Utilizatorul trebuie să preia forța greutății utilajului – **pericol de pierdere a controlului!**

Debitarea

Debitarea poate fi executată numai de către persoane special instruite. Persoanele neexperimentate în utilizarea motofierăstrăului nu trebuie să execute debitări sau emondări – **pericol sporit de accidente!**

Respectați normativele locale specifice pentru tehnica de debitare.

În zona în care se debitează vor staționa numai persoanele care se ocupă cu debitarea.

Asigurați-vă că nimeni nu va fi pus în pericol de copacul aflat în cădere – strigătele de atenționare pot fi acoperite de zgomotul motorului.

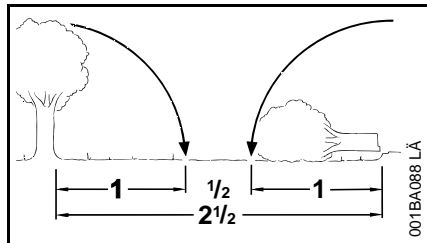

Distanța până la următorul post de lucru trebuie să fie de minim 2 1/2 lungimi de copac

Stabilirea direcției de cădere și căilor de evacuare

Alegeți zone degajate în care copacul poate să cadă.

Astfel acordați atenție:

- înclinării naturale a copacului
- direcției neobișnuite de dezvoltare a ramurilor, creșterilor asimetrice, defectelor din lemn
- direcției și vitezei vântului – nu debitați pe vânt puternic
- direcției de agățare
- copacilor din vecinătate
- aglomerărilor de zăpadă
- luați în considerare starea de sănătate a copacului – atenție specială la defecte ale trunchiului sau la existența lemnului mort (lemn uscat, putred sau mort)

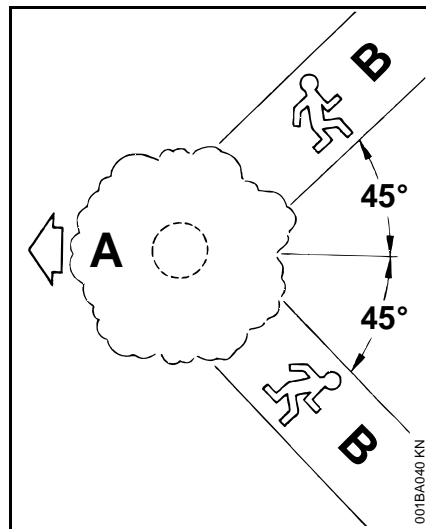

- A Direcția de cădere
- B Căi de evacuare

- stabiliți căi de evacuare pentru fiecare lucrător – la cca. 45° prin spate
- curățați căile de evacuare, înlăturați obstacolele
- păstrați uneltele și utilajele la o distanță de siguranță – însă nu pe căile de evacuare
- la debitări poziționați-vă numai în partea laterală a copacului aflat în cădere și retrageți-vă numai pe calea de evacuare
- în cazul înclinării abrupte, stabiliți căi de evacuare paralele cu înclinarea
- la retragere, atenție la ramurile în cădere și țineți sub observație coroana

Pregătirea zonei de lucru din jurul trunchiului

- curățați zona de lucru din jurul trunchiului de ramuri, mărăciniș și obstacole – toți lucrătorii trebuie să adopte o poziție sigură
- curățați temeinic baza trunchiului (de ex. cu toporul) – nisipul, pietrele și alte corpuri străine tocesc lanțul fierăstrăului

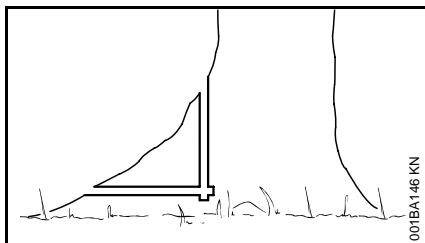

- eliminați rădăcinile mari crescute: în primul rând rădăcina cea mai mare – se taie mai întâi vertical, apoi orizontal – numai când lemnul este sănătos

Efectuarea creștăturii

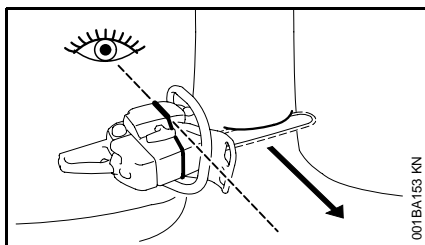

La tăierea creștăturii direcția de cădere poate fi controlată cu ajutorul liniei de ghidare de pe carcasa apărătoare și carcasa ventilatorului.

La efectuarea creștăturii poziționați motofierăstrăul în așa fel încât linia de ghidare să fie îndreptată exact pe direcția în care trebuie să cadă copacul.

Există mai multe posibilități de tăieturi succesive orizontale și oblice – respectați normativele specifice locale pentru tehnica de debitare.

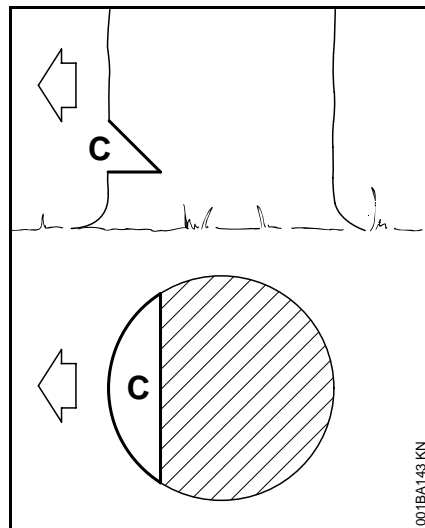

Creștătura (C) determină direcția de cădere.

STIHL vă recomandă următoarele procedee:

- efectuați tăierea în plan orizontal – veți controla direcția de cădere cu ajutorul liniei de ghidare
- efectuați tăierea oblică la cca. 45°
- verificați creștătura – dacă este necesar ajustați creștătura

Important:

- creștătura trebuie să se găsească în unghi drept față de direcția de cădere
- cât mai aproape posibil de sol
- secționați aprox. 1/5 până la 1/3 din diametrul trunchiului

Creștăturile mici

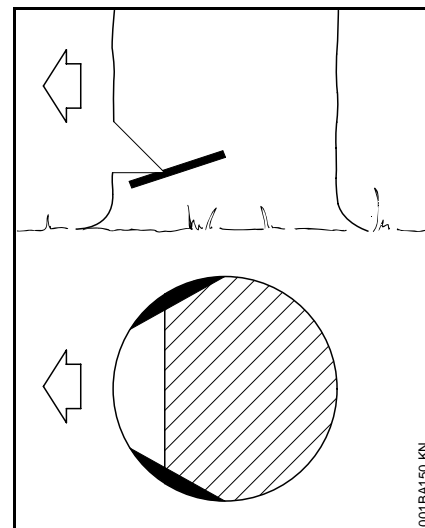

La lemnul cu fibre lungi creștăturile mici împiedică sfâșierea lemnului la căderea trunchiului – se secționează pe ambele părți ale trunchiului la înălțimea bazei creștăturii cu aprox. 1/10 din diametrul trunchiului – la trunchiuri mai groase creștătura se efectuează de cel mult lățimea șinei port-lanț.

Dacă lemnul nu este sănătos renunțați la creștăturile mici.

Debitarea propriu-zisă

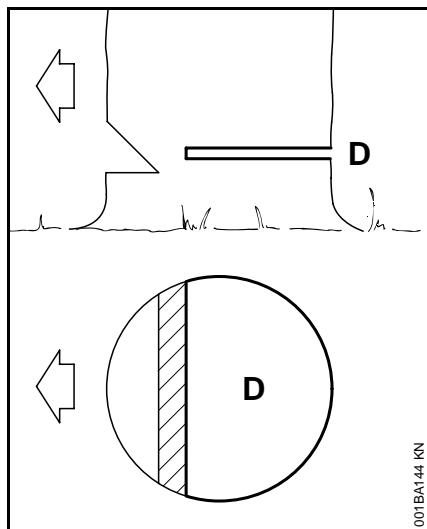

Înainte de a începe debitarea avertizați strigând "Atenție!".

- secțiunea la debitare (D) trebuie să fie puțin mai înaltă decât tăietura orizontală a creștăturii
- perfect orizontal
- între secțiunea de debitare și creștătură trebuie să rămână o porțiune de cca. 1/10 din diametrul trunchiului = porțiunea de rupere

Introduceți la timp pene în secțiunea de debitare – numai pene din lemn, metal ușor sau material plastic – nu utilizați pene din oțel. Penele din oțel avariază lanțul fierăstrăului și pot provoca efect de recul.

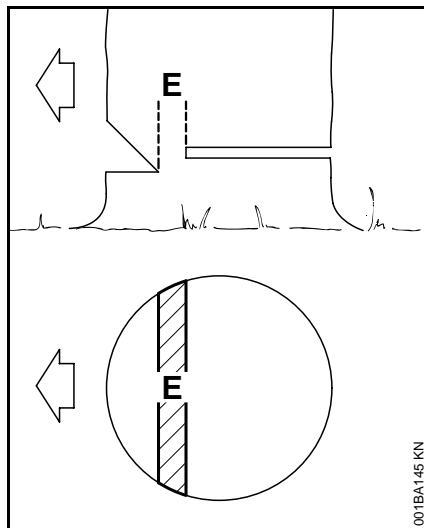

Porțiunea de rupere (E) se comportă ca o balama care conduce copacul la sol.

- nu schimbați direcția secțiunii de debitare – în caz contrar direcția de cădere se abate de la cea prevăzută – **pericol de accident!**
- la trunchiuri putrede asigurați o porțiune de rupere mai mare

Înainte de a căderii copacului neapărat strigați a doua oară "Atenție!".

La trunchiuri subțiri: secționare simplă

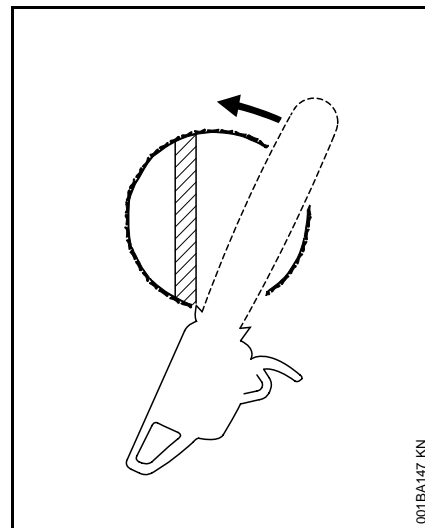

- Se așează opritorul-gheară în spatele porțiunii de rupere. Motofierăstrăul se basculează în jurul acestui punct – numai până la porțiunea de rupere – astfel opritorul-gheară rulează pe trunchi.

La trunchiuri groase: secționare cu retragere

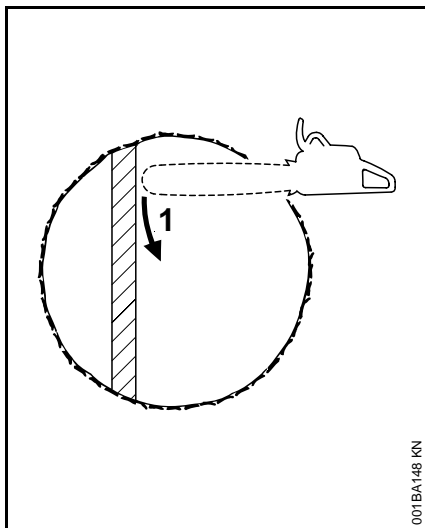

Efectuați secționarea cu retragere (secționare în mai multe sectoare) dacă diametrul trunchiului este mai mare decât lungimea de tăiere a motofierăstrăului.

1. Prima secționare

Vârful șinei port-lanț trece prin lemn în spatele porțiunii de rupere – motofierăstrăul se poziționează perfect orizontal și se basculează cât mai mult posibil – opritorul-gheară se utilizează ca punct de rotație – motofierăstrăul se retrage cât mai puțin posibil.

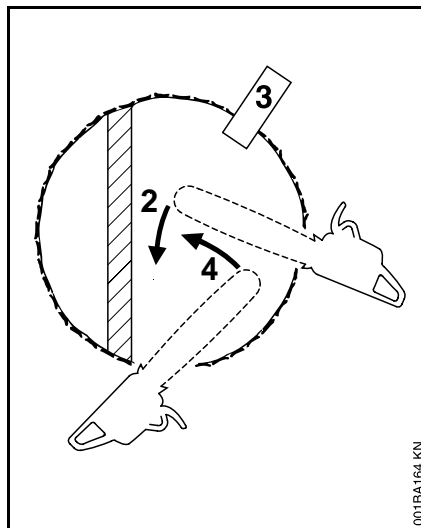

2. la retragerea pentru următoarea secțiune șina port-lanț se lasă complet în tăietură pentru evitarea secționării neuniforme – se poziționează din nou opritorul-gheară etc.
3. introduceți pana(3)
4. ultima secționare: motofierăstrăul se poziționează ca la secționarea simplă – nu se taie porțiunea de rupere!

Tehnici speciale de secționare

Împungerea și secționarea miezului necesită instruire și experiență.

Împungerea

- la tăierea cortinelor
- la tăieri de descongestionare
- la bricolaje

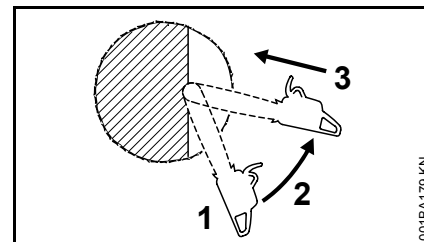

- se utilizează lanț de fierăstrău cu efect scăzut de recul și se procedează cu deosebită precauție
1. șina port-lanț se așează cu partea inferioară a vârfului – nu cu partea superioară – **pericol de recul!** Debitați până când șina pătrunde la o lățime dublă în trunchi
 2. basculați încet în poziția de împingere – **pericol de recul sau de reacțiune!**
 3. efectuați împingerea cu atenție – **pericol de reacțiune!**

Secționarea miezului

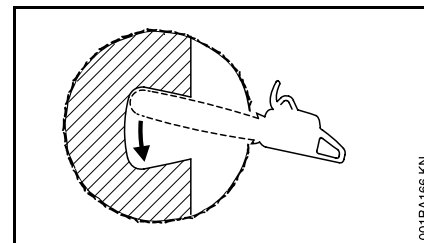

- dacă diametrul trunchiului este mai mare decât dublul lungimii șinei
- dacă la trunchiuri deosebit de groase rămâne o bucată de miez

- la copacii care se debitează cu dificultate (stejari, fagi), pentru a se păstra direcția exactă de cădere și pentru ca miezul dur să nu se sfâșie
- la foioase, pentru a elimina tensiunea existentă în trunchi și pentru a împiedica fragmentarea lemnului din trunchi
- împungeți cu atenție în creștătură – **pericol de reacțiune!** – apoi basculați în direcția săgeții

Emondarea

Operațiunea de emondare se va efectua numai de către persoane calificate și instruite. Persoanele fără experiență în lucrul cu motofierăstrăul nu trebuie să efectueze debitări și nici emondări – **pericol sporit de accidente!**

- utilizați lanțuri de fierăstrău cu efect scăzut la recul
- sprijiniți motofierăstrăul cât mai mult posibil
- nu efectuați emondarea șezând pe trunchi
- nu secționați cu vârful șinei
- atenție la ramurile care se găsesc sub tensiune
- nu se debitează niciodată mai multe ramuri simultan

Debitarea lemnului subțire

- utilizați dispozitive de fixare stabile și rezistente – capra de montaj
- lemnul nu se fixează cu piciorul
- nu se permite prezența altor persoane care să apuce lemnul, nici să asiste în alt fel

Lemn poziționat orizontal sau vertical, aflat sub tensiune

Se va respecta neapărat succesiunea corectă a secționărilor (mai întâi partea comprimată (1), apoi partea tensionată (2)), în caz contrar motofierăstrăul s-ar putea prinde sau ar acționa sub recul – **pericol de rănire!**

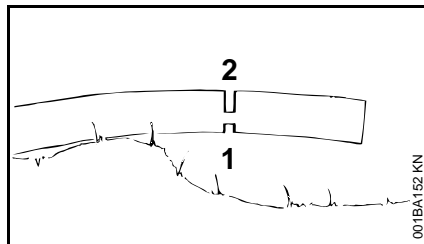
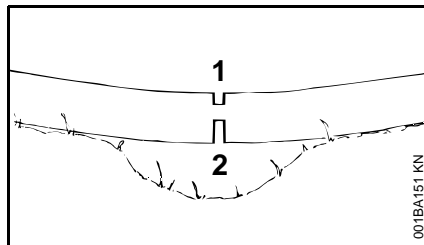

- practicați o tăietură de detensionare în partea comprimată (1)
- practicați o tăietură de separare în partea tensionată (2)

La secțiunea de separare de jos în sus (tăietura de revers) – **pericol de recul!**

- ⚙️ La lemnul așezat orizontal nu atingeți zona secțiunii cu solul – în caz contrar s-ar avaria lanțul fierăstrăului.

Tăierea longitudinală

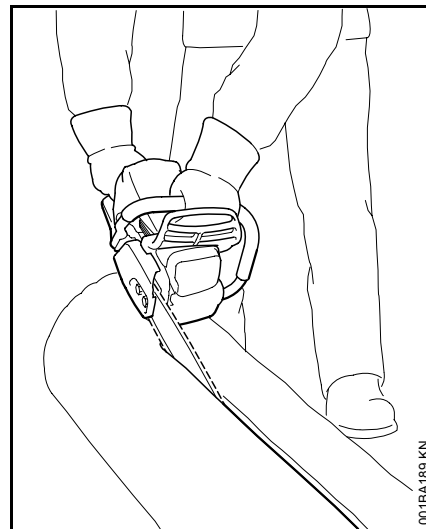

Tehnica de debitare fără utilizarea opritorului-gheară – pericol de retragere – șina port-lanț se poziționează pe cât posibil în unghi întins – se procedează cu precauție – **pericol crescut de recul!**

Vibrații

O perioadă mai îndelungată de utilizare a motoutilajului poate duce la afecțiuni ale circulației periferice a mâinilor induse de vibrații ("boala degetelor albe").

Nu se poate stabili o durată general valabilă de utilizare deoarece aceasta depinde de mai mulți factori de influență.

Durata de utilizare este prelungită prin:

- Protecția mâinilor (mănuși călduroase)
- Pauze

Durata de utilizare este scurtată prin:

- tendință specială spre afecțiuni circulatorii (caracteristici: adeseori degete reci, tremurături)
- temperaturi exterioare scăzute
- intensitatea forței cu care se prinde utilajul (o forță prea mare împiedică circulația periferică)

În cazul unei utilizări periodice, de lungă durată a motoutilajului și la apariția repetată a semnelor caracteristice (de ex. tremurături ale degetelor) se recomandă un consult medical.

Întreținere și reparații

Executați întreținerea motoutilajului la intervale periodice. Se vor efectua numai lucrările de întreținere și reparații descrise în manualul de utilizare. Toate celelalte lucrări vor fi executate de către serviciul de asistență tehnică.

Pentru executarea lucrărilor de întreținere și reparații, STIHL vă recomandăm să vă adresați serviciului de asistență tehnică STIHL. Serviciile de asistență tehnică STIHL sunt instruite la intervale periodice de timp și vă pot pune la dispoziție documentația tehnică necesară.

Utilizați numai piese de schimb de înaltă calitate. În caz contrar apare pericolul accidentării sau avarierii motoutilajului. Pentru orice nelămurire adresați-vă unui serviciu de asistență tehnică.

STIHL vă recomandă utilizarea pieselor de schimb originale STIHL. Datorită caracteristicilor lor acestea sunt optime pentru produs și corespund cerințelor utilizatorului.

Pentru reparare, întreținere și curățare întotdeauna **motorul se oprește – pericol de rănire!** – Excepție: reglarea carburatorului și regimului de mers în gol.

Dacă fișa cablului de aprindere este scoasă sau bujia este deșurubată, motorul se pune în mișcare cu demarorul numai când cursorul combinat / comutatorul de oprire este poziționat pe **STOP** respectiv **0 – pericol de incendiu** din cauza scânteilor din exteriorul cilindrului.

Nu executați lucrări de întreținere asupra motoutilajului și nici nu-l depozitați în apropiere de flacără deschisă – din cauza carburantului **pericol de incendiu!**

Verificați la intervale periodice etanșeitatea capacului de rezervor.

Utilizați numai bujii noi, aprobate de STIHL – vezi "Date Tehnice".

Verificați cablul de aprindere (izolație ireproșabilă, conexiune stabilă).

Verificați starea ireproșabilă a tobei de eșapament.

Nu lucrați cu toba de eșapament defectă sau fără toba de eșapament – **pericol de incendiu! – perturbarea auzului!**

Nu atingeți toba de eșapament fierbinte – **pericol de ardere!**

Starea elementelor antivibrații influențează comportamentul la vibrații – controlați elementele antivibrații la intervale periodice.

Verificați reținătorul de lanț – dacă este avariat înlocuiți-l.

opriți motorul

- pentru verificarea tensiunii în lanț
- pentru retensionarea lanțului
- pentru înlocuirea lanțului
- pentru eliminarea avariilor

Respectați instrucțiunile de ascuțire

– pentru mânuirea sigură și corectă a lanțului fierăstrău și șinei port-lanț, starea acestora trebuie să fie întotdeauna ireproșabilă, lanțul fierăstrău corect ascuțit, tensionat și bine lubrifiat.

Înlocuiți la timp lanțul fierăstrău, șina port-lan și roata lanțului.

Verificați la intervale periodice starea ireproșabilă a tamburului de ambreiaj.

Combustibilul și uleiul de lubrifiere a lanțului se vor păstra numai în recipiente speciale și inscripționate. Evitați contactul direct al pielii cu benzina, nu inspirați vaporii de benzină – **pericol pentru sănătate!**

În caz de avariere a lanțului de fierăstrău, opriți imediat motoutilajul – **pericol de rănire!** Solicitați asistență tehnică de specialitate – nu utilizați motoutilajul până când nu se remediază avaria, vezi capitolul "Frâna lanțului".

Garnitura tăietoare

STIHL este singurul fabricant cu producție proprie de motofierăstraie, șine port-lanț, lanțuri de fierăstrău și roți de lanț.

Lanțul de fierăstrău, șina port-lanț și roata lanțului formează garnitura tăietoare.

Garnitura tăietoare oferită în programul de livrare este adaptată motofierăstrăului în condiții optime.

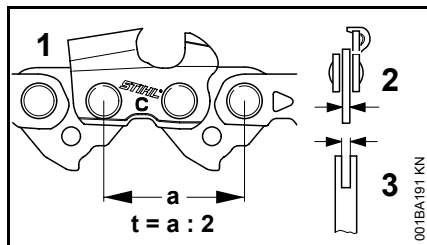

- Diviziunea (t) lanțului de fierăstrău (1), roții de lanț și steli de întoarcere a șinei port-lanț Rollomatic trebuie să corespundă
- Grosimea elementului de transmisie (2) al lanțului de fierăstrău (1) trebuie să corespundă lățimii canalului șinei port-lanț (3)

La împerecherea unor componente nepotrivite garnitura tăietoare se poate deteriora ireparabil chiar și la scurt timp de la punerea în funcțiune.

Montarea șinei port-lanț și lanțului de fierăstrău (tensionarea laterală a lanțului)

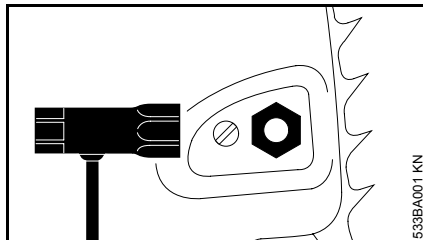

- desfaceți piulițele și extrageți capacul roții de lanț

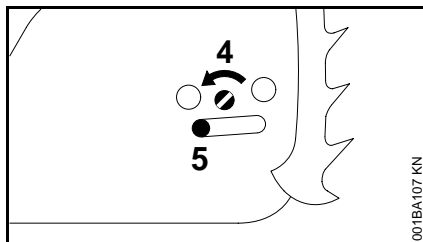

- rotiți spre stânga șurubul (4) până când cursorul de tensionare (5) se poziționează la stânga degajării carcasei

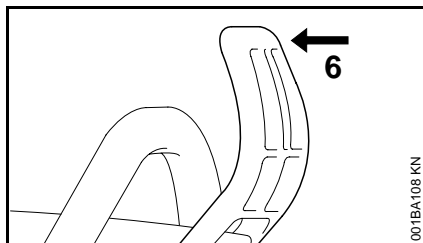

- eliberați frâna lanțului apăsând apăsoarea de mână (6) pe mânerul tubular

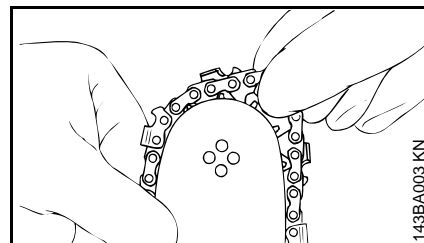

! Puneți-vă mănușile de protecție – pericol de rănire din cauza dinților ascuțiți.

- poziționați lanțul fierăstrăului – începeți de la vârful șinei

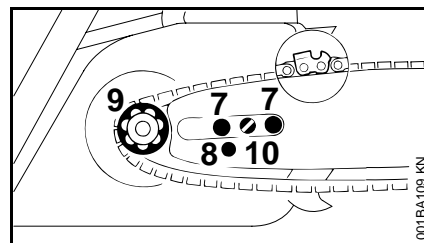

- așezați șina port-lanț peste șuruburile (7) – muchiile tăietoare ale lanțului fierăstrău trebuie să fie îndreptate spre dreapta – iar alezajii de fixare (8) se așează peste fusul cursorului de tensionare – simultan se poziționează lanțul fierăstrăului peste roata lanțului (9)
- șurubul (10) se rotește spre dreapta până când lanțul fierăstrăului mai face o mică săgeată în partea de jos – și nasurile elementelor de transmisie pătrund în canelura șinei
- așezați la loc capacul roții de lanț – și strângeți piulițele ușor manual
- în continuare: vezi capitolul "Tensionarea lanțului de fierăstrău"

Montarea șinei port-lanț și lanțului de fierăstrău (tensionare rapidă a lanțului)

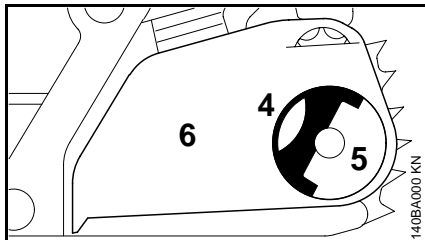

- rabatați mânerul (4) în exterior (până se fixează)
- rotiți piulița fluture (5) la stânga până când nu mai rămâne fixată în capacul roții lanțului (6)
- se demontează capacul roții lanțului

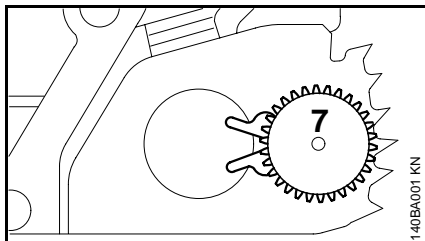

- scoateți și rotiți șaiba de tensionare (7)

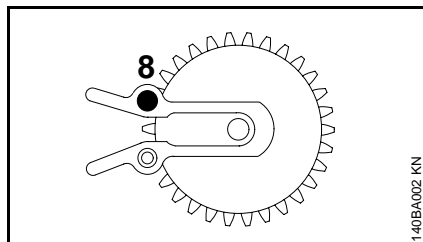

- desfaceți șurubul (8)

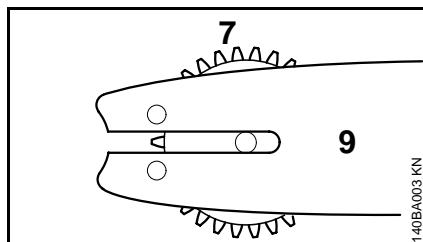

- poziționați șaiba de tensionare (7) lângă șina port-lanț (9)

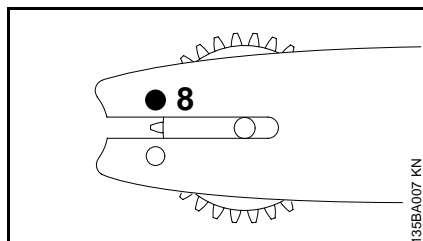

- poziționați și strângeți șurubul (8)

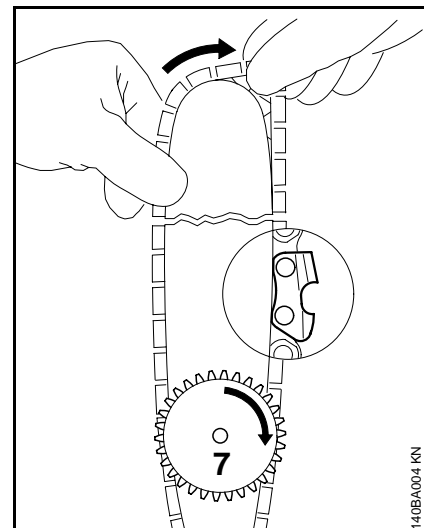

! Puneți-vă mănușile de protecție – pericol de rănire din cauza dinților ascuțiți.

- poziționați lanțul fierăstrăului – începeți de la vârful șinei – atenție la poziția șabei de tensionare și muchiilor tăietoare
- rotiți șaiba de tensionare (7) spre dreapta până la limită

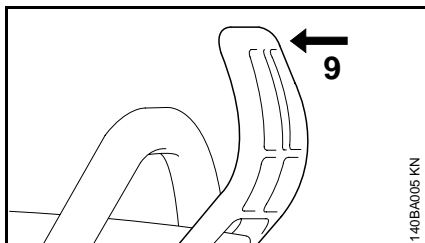

- eliberați frâna lanțului apăsând apăraătoarea de mână (9) pe mânerul tubular
- rotiți șina port-lanț în așa fel încât șaiba de tensionare să fie îndreptată către utilizator

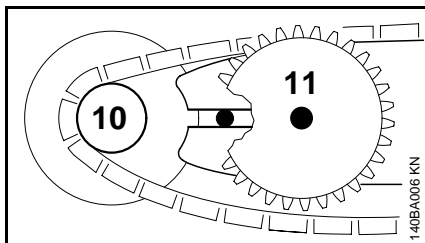

- așezați lanțul fierăstrăului peste roata lanțului (10)
- împingeți șina port-lanț peste șurubul de îmbinare (11), capul șurubului trebuie să pătrundă în gaura longitudinală

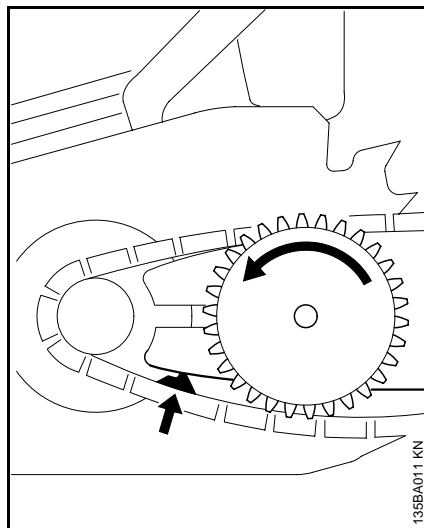

- ghidați elementul de transmisie în canelura șinei (vezi săgeata) și rotiți la stânga șaiba de tensionare până la limită

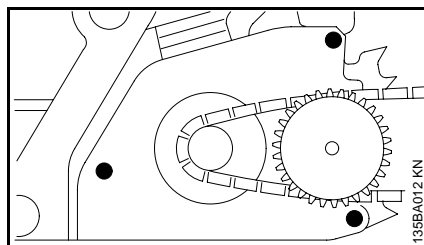

- poziționați capacul roții lanțului împingând nasurile de ghidare în orificiile carcasei motorului

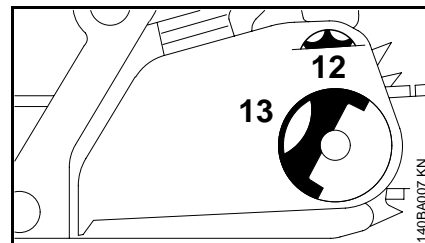

La poziționarea capacului roții de lanț dinții roții de tensionare și șaibei de tensionare trebuie să se întrepătrundă, dacă este necesar

- rotiți puțin roata de tensionare (12) până când capacul roții de lanț permite împingerea completă în carter
- rabatați mânerul (13) în exterior (până se fixează)
- poziționați piulița fluture și strângeți ușor
- în continuare: vezi capitolul "Tensionarea lanțului de fierăstrău"

Tensionarea lanțului de fierăstrău (tensionare laterală a lanțului)

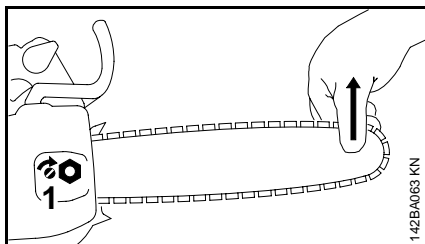

Pentru tensionarea ulterioară în timpul funcționării:

- Oprirea motorului
- desfaceți piulița
- ridicați șina port-lanț de la vârful șinei
- cu ajutorul șurubelniței rotiți la dreapta șurubul (1) până când lanțul fierăstrăului se așează pe partea inferioară a șinei
- ridicați în continuare șina port-lanț și strângeți ferm piulițele
- în continuare: vezi capitolul "Verificarea tensionării lanțului de fierăstrău"

Un lanț nou de fierăstrău trebuie tensionat mai des decât unul care se găsește de mult timp în funcționare!

- Tensiunea în lanț se verifică des – vezi capitolul "Instrucțiuni de funcționare"

Tensionarea lanțului de fierăstrău (tensionare rapidă a lanțului)

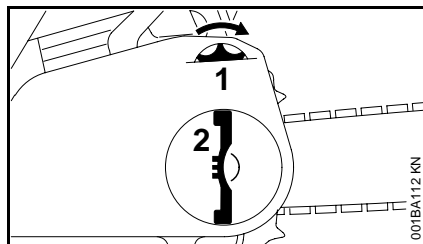

Pentru tensionarea ulterioară în timpul funcționării:

- Oprirea motorului
- rabatați în exterior mânerul piuliței fluture și desfaceți piulița
- rotiți șaiba de tensionare (1) spre dreapta până la limită
- strângeți ferm manual piulița fluture (2)
- rabatați în interior mânerul piuliței fluture
- în continuare: vezi capitolul "Verificarea tensionării lanțului de fierăstrău"

Un lanț nou de fierăstrău trebuie tensionat mai des decât unul care se găsește de mult timp în funcționare!

- Tensiunea în lanț se verifică des – vezi capitolul "Instrucțiuni de funcționare"

Verificarea tensionării lanțului de fierăstrău

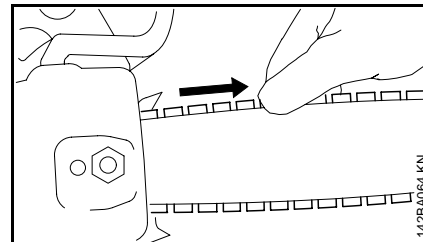

- Oprirea motorului
- puneți-vă mănușile de protecție
- Lanțul fierăstrăului trebuie să se așeze pe partea inferioară a șinei port-lanț – și să permită tragerea manuală prin partea de deasupra șinei port-lanțatunci când frâna lanțului este eliberată
- dacă este necesar, executați o corecție a tensionării lanțului de fierăstrău

Un lanț nou de fierăstrău trebuie tensionat mai des decât unul care se găsește de mult timp în funcționare.

- Tensiunea în lanț se verifică des – vezi capitolul "Instrucțiuni de funcționare"

Combustibil

Motorul va funcționa cu un amestec de carburant format din benzină și ulei de motor.

 Evitați contactul direct al pielii cu combustibilul și inhalarea vaporilor de combustibil.

MotoMix STIHL

STIHL vă recomandă utilizarea MotoMix STIHL. Acest carburant mixt nu conține benzol, plumb, se caracterizează printr-o cifră octanică ridicată și oferă întotdeauna raportul de amestec corect.

MotoMix STIHL este adecvat pentru motoarele STIHL și garantează o durată mare de viață.

MotoMix nu este disponibil pe toate piețele.

Mixarea combustibilului

 Substanțele combustibile necorespunzătoare sau un raport de amestec care se abate de la norme pot duce la avarii serioase ale grupului motor. Benzina sau uleiul de motor de calitate inferioară pot cauza avaria motorului, garniturile, conductele și rezervorul de combustibil.

Benzina

Întrebuințați **numai benzină de calitate** cu o cifră octanică de minimum 90 ROZ – cu sau fără plumb.

Utilajele cu catalizator pentru gazele de ardere vor funcționa cu benzină fără plumb.

 Dacă se rezervează de mai multe ori cu benzină cu plumb eficiența catalizatorului se poate reduce semnificativ.

Ulei de motor

Utilizați numai ulei de calitate pentru motor în doi timpi – optim este uleiul pentru motor în doi timpi **STIHL, acesta este destinat motoarelor STIHL și garantează o durată mare de viață a motoarelor.**

Dacă uleiul pentru motoare în doi timpi STIHL nu este disponibil, utilizați numai ulei pentru motor în doi timpi cu răcire cu aer – nu ulei pentru motoare cu răcire cu apă, nici ulei pentru motoare cu circuit separat al uleiului (de ex. motoare convenționale în patru timpi).

La motoutilajele cu catalizator pentru gazele de ardere la prepararea amestecului de carburant se va folosi numai **ulei pentru motor în doi timpi STIHL 1:50**.

Raport de amestec

la uleiul pentru motor în doi timpi STIHL 1:50; 1:50 = 1 parte ulei + 50 părți benzină

Exemple

litru	litru	ml)
1	0,02	(20)
5	0,10	(100)
10	0,20	(200)
15	0,30	(300)
20	0,40	(400)
25	0,50	(500)

 la alte uleiul de marcă pentru motor în doi timpi; 1:25 = 1 parte ulei + 25 părți benzină

- Într-o canistră specială de combustibil mai întâi se introduce uleiul de motor, apoi se adaugă benzina și se amestecă temeinic

Depozitarea amestecului de combustibil

Depozitarea se face numai în recipiente speciale pentru combustibili, în locuri uscate, răcoroase și sigure, fără a fi expuse la lumină și soare.

Amestecul de combustibil se alterează – mixați numai necesarul pentru câteva săptămâni. Nu depozitați amestecul de combustibil mai mult de 3 luni. Dacă este expus la lumină, soare, temperaturi scăzute sau ridicate amestecul de combustibil poate deveni mai rapid inutilizabil.

- Înaintea alimentării scuturați bine canistra cu amestecul de combustibil.

 În canistră se poate crea presiune – deshideți cu atenție.

- Rezervorul de combustibil și canistra se vor curăța la intervale periodice

Deversați restul de combustibil și lichidul folosit la curățare conform normelor și condițiilor ecologice!

Alimentarea cu combustibil



Pregătirea utilajului

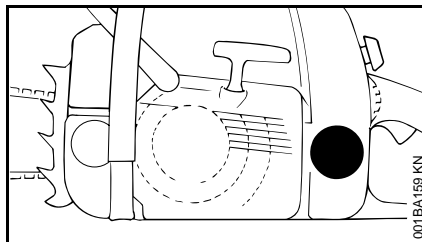

- capacul rezervorului și zona adiacentă se curăță înaintea alimentării, pentru ca în rezervor să nu pătrundă murdărie
- utilajul se poziționează în așa fel încât capacul rezervorului să fie îndreptat în sus

Deschiderea capacului

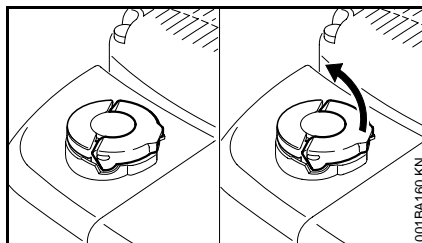

- mânerul se rabatează până ajunge în poziție verticală

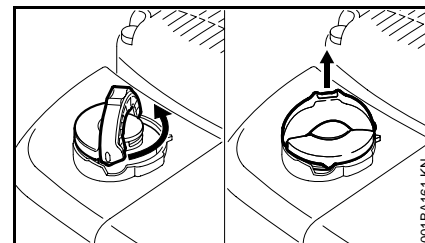

- Capacul se rotește în sens contrar sensului orar (cca. 1/4 rotație)
- scoateți capacul rezervorului

Alimentarea cu combustibil

La alimentarea cu combustibil nu trebuie să se reverse iar rezervorul nu se va umple până la refuz.

STIHL vă recomandă sistemul de alimentare STIHL pentru combustibil (accesorii speciale).

Închiderea capacului

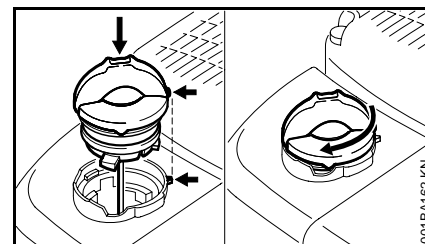

- se așează capacul – mânerul vertical – marcajele trebuie să se alinieze
- capacul se rotește până la limită în sens contrar sensului orar (cca. 1/4 rotație)

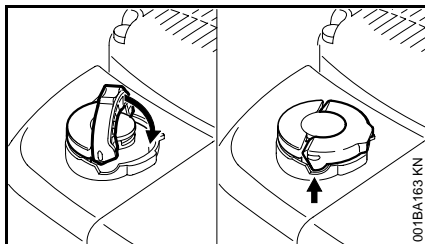

- mânerul se rabatează în așa fel încât să se suprapună peste suprafața superioară

Dacă mânerul nu se suprapune peste suprafața superioară iar nasul mânerului nu se găsește complet în degajare (săgeată), atunci capacul nu este corect închis iar pașii descriși se vor relua.

Schimbarea sorbului de combustibil

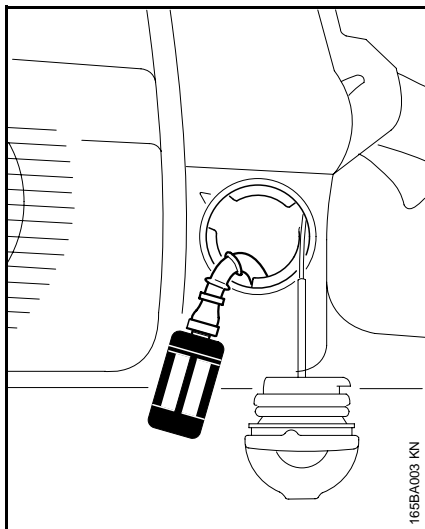

Schimbarea anuală a sorbului de combustibil, astfel:

- goliți rezervorul de combustibil
- extrageți sorbul de combustibil din rezervor cu ajutorul unui cârlig și scoateți-l din furtun
- introduceți noul sorb în furtun
- așezați sorbul la loc în rezervor

Ulei de lubrifiere a lanțului

Pentru lubrifierea automată, durabilă a lanțului de fierăstrău și șinei port-lanț – se utilizează numai ulei ecologic de calitate – preferabil uleiul biologic STIHL ușor degradabil BioPlus.

-  Uleiul de lubrifiere biologic trebuie să aibă rezistență suficientă în timp (de ex. STIHL BioPlus). Uleiul cu rezistență scăzută în timp tinde să devină repede vâcos. Ca urmare apar depuneri rezistente, greu de îndepărtat, în special în zona mecanismului de antrenare a lanțului, cuplajului și la lanțul fierăstrăului – până la blocarea pompei de ulei.

Durata de viață a lanțului de fierăstrău și șinei port-lanț este influențată semnificativ de structura uleiului de lubrifiere – prin urmare utilizați numai ulei special pentru lubrifierea lanțului.

-  **Nu utilizați ulei învechit!** La un contact îndelungat și repetat cu pielea uleiul vechi poate provoca cancer de piele și este neecologic!

-  Uleiul vechi nu are caracteristicile de lubrifiere necesare și nu este corespunzător pentru gresarea lanțului.

Alimentarea cu ulei de lubrifiere a lanțului



Pregătirea utilajului

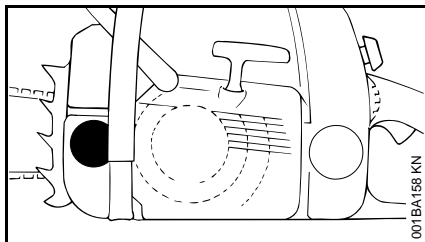

- Capacul rezervorului și zona adiacentă se curăță temeinic pentru a evita pătrunderea murdăriei în rezervorul de ulei
- utilajul se poziționează în așa fel încât capacul rezervorului să fie îndreptat în sus
- deschideți capacul rezervorului

introduceți uleiul de lubrifiere a lanțului

- adăugarea uleiului de lubrifiere a lanțului – se face la fiecare alimentare cu combustibil

La alimentare uleiul de lubrifiere a lanțului nu trebuie să se reverse iar rezervorul nu se va umple până la refuz.

STIHL vă recomandă sistemul de alimentare STIHL pentru uleiul de lubrifiere a lanțului – (accesorii speciale).

- Închideți capacul rezervorului

Când rezervorul de combustibil s-a golit complet, în rezervorul de ulei trebuie să se mai găsească încă un rest de ulei de lubrifiere.

În cazul când cantitatea de ulei din rezervor nu se micșorează, este posibil să fi fost avariat sistemul de transportare a uleiului de lubrifiere: Se verifică starea de lubrifiere a lanțului, se curăță canalele de ulei, eventual se solicită asistență tehnică de specialitate. Pentru executarea lucrărilor de întreținere și reparații, STIHL vă recomandă să vă adresați serviciului de asistență tehnică STIHL.

Verificarea lubrifierii lanțului

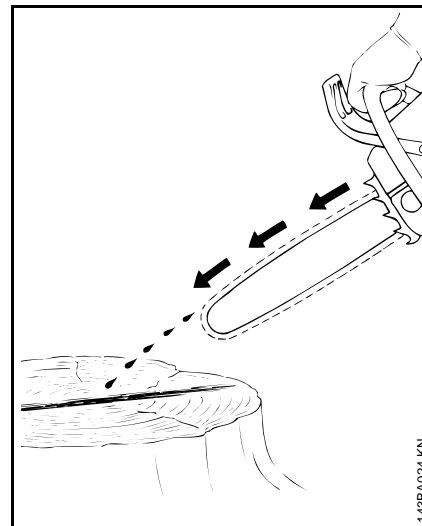

Întotdeauna lanțul fierăstrăului trebuie să arunce puțin ulei.

- 
 Nu lucrați niciodată fără lanțul gresat! Când lanțul funcționează uscat, garnitura tăietoare se distruge în scurt timp ireparabil. Înaintea lucrului se verifică întotdeauna lubrifierea lanțului și nivelul uleiului din rezervor.

Fiecare nou lanț de fierăstrău necesită un timp de rodaj de 2 până la 3 minute.

După rodaj se verifică tensionarea lanțului și dacă este necesar se corectează – vezi "Verificarea tensionării lanțului de fierăstrău".

Frâna lanțului



Blocarea lanțului de fierăstrău

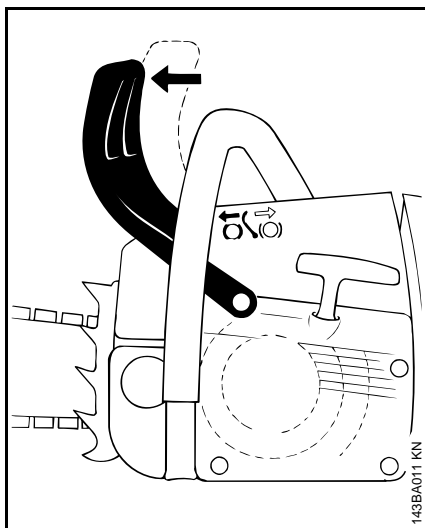

- în caz de urgență
- la pornire
- în regim de mers în gol

apăsați apărătoarea de mână cu mâna stângă spre vârful șinei – sau automat prin reculul fierăstrăului: lanțul fierăstrăului se blochează – și rămâne în stare de repaus.

Eliberarea frânei de lanț

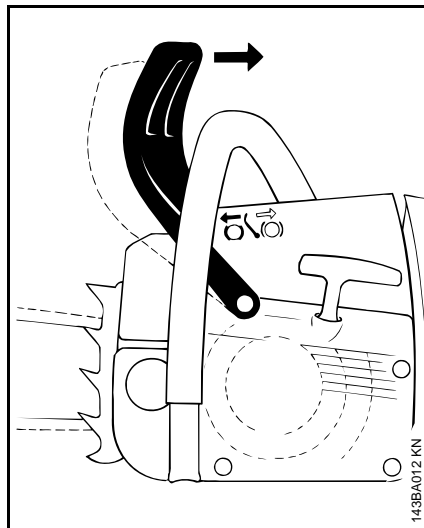

- trageți apărătoarea de mână spre mânerul tubular



Înainte de a accelera (cu excepția controlului funcțional) și înainte de debitării, frâna lanțului trebuie să fie deblocată.

Turația mărită a motorului când frâna lanțului este blocată (lanțul fierăstrăului se găsește în stare de repaus) duce în scurt timp la avariarea grupului motor și sistemului de antrenare a lanțului (cuplaj, frâna lanțului).

Frâna lanțului se activează automat la un recul suficient de puternic al fierăstrăului – datorită inerției apărătoarei de mână: apărătoarea de mână se deplasează frontal, spre vârful șinei – chiar dacă mâna stângă nu se

găsește pe mânerul tubular, în spatele apărătoarei de mână, ca de ex. la debitare.

Frâna de lanț funcționează numai dacă nu apare nicio modificare la apărătoarea de mână.

Controlul funcțional al frânei lanțului

De fiecare dată înainte de a începe lucrul: La mersul în gol al motorului blocați lanțul fierăstrăului (apărătoarea de mână în sens opus vârfului de șină) și accelerați la maxim pentru scurt timp (max. 3 sec) – lanțul fierăstrăului nu trebuie să fie antrenat în mișcare. Apărătoarea de mână nu trebuie să prezinte murdărie și trebuie să fie ușor deplasabilă.

Întreținerea frânei de lanț

Frâna de lanț este supusă uzurii datorită frecării (uzură naturală). Pentru a putea să-și îndeplinească funcția, aceasta trebuie supusă lucrărilor de întreținere și îngrijire la intervale periodice de către personal calificat. Pentru executarea lucrărilor de întreținere și reparații, STIHL vă recomandă să vă adresați serviciului de asistență tehnică STIHL. Se vor respecta următoarele intervale:

Utilizare permanentă:	trimestrial
Utilizare periodică:	semianual
Utilizare ocazională:	anual

Funcționarea pe timp de iarnă



Cursorul de iarnă (numai MS 211)

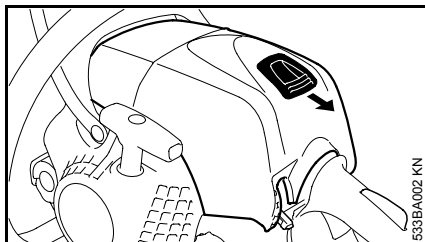

La temperaturi mai mici de +10°C:

- apăsați blocatorul pârghiei de accelerație și poziționați pârghia combinată pe pornire la rece
- apăsați cursorul în spate
- extrageți carcasa prin spate

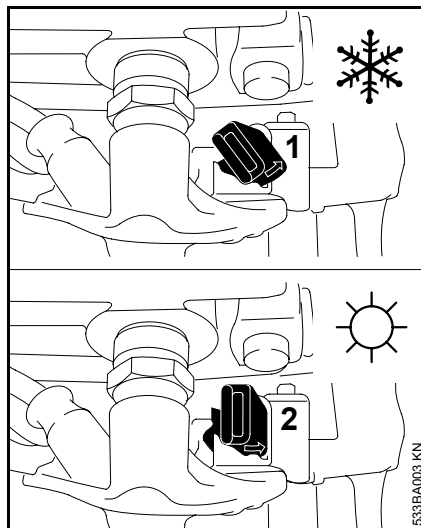

- rotiți cursorul de lângă bujie cu ajutorul cheii combinate cu 45° în sens invers sensului orar
- 1 Regim de iarnă
 - 2 Regim de vară
- așezați carcasa la loc și blocați-o cu cursorul

Carburatorul este străbătut de aerul încălzit din exteriorul cilindrului – împiedicându-se înghețarea carburatorului.



La peste + 20 °C re poziționați neapărat cursorul pe regim de vară! Pericol de avariere la motor – supraîncălzire!

Montarea plăcii de acoperire

accesoriu special, nu și pentru modelele cu ErgoStart)

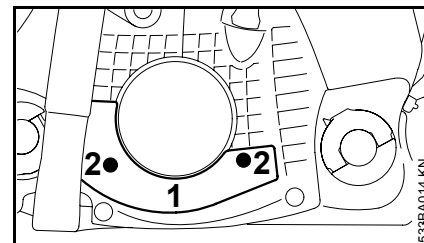

- poziționați placa de acoperire (1) și fixați-o cu șuruburile (2)
- la motofierăstraie cu răcire puternică, după pornire aduceți motorul la temperatura de funcționare

Numai la MS 211: La utilizarea plăcii de acoperire cursorul de iarnă poate fi poziționat pe regim de iarnă **sau** regim de vară. La temperaturi mai mici de +10°C poziționați pe regim de iarnă.

Informații înainte de pornire

Cele patru poziții ale pârghiei combinate

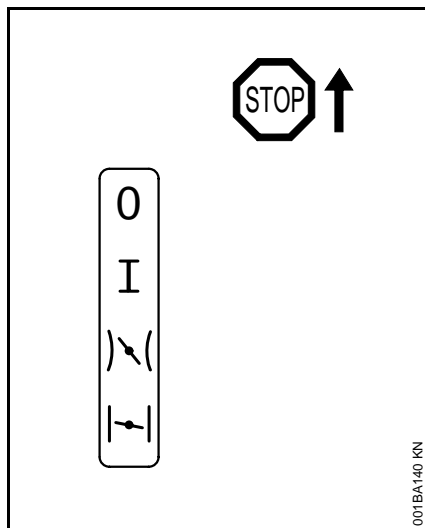

Stop 0 – motorul oprit – contactul este luat

Poziția de funcționare I – motorul funcționează sau poate demara

Pornire la cald \rightarrow – în această poziție este pornit motorul cald

Pornire la rece \leftarrow – în această poziție este pornit motorul rece

Reglarea pârghiei combinate

Pentru reglajul pârghiei combinate de la poziția de funcționare **I** la pornire la rece \leftarrow , apăsați blocatorul pârghiei de accelerație și simultan pârghia de accelerație.

Pentru reglajul la pornire la rece \leftarrow poziționați mai întâi pornirea la rece \leftarrow , apoi apăsați pârghia combinată în poziția pornire la cald \rightarrow .

Trecerea la pornire la cald \rightarrow este posibilă numai din poziția pornire la rece \leftarrow .

Prin acționarea pârghiei de accelerație pârghia combinată sare de la pornire la cald \rightarrow în poziția de funcționare **I**.

Pentru oprirea motorului poziționați pârghia combinată pe Stop **0**.

Pornirea / oprirea motorului

Pornirea motorului

Numai la modelele cu sistem cu pornire ușoară

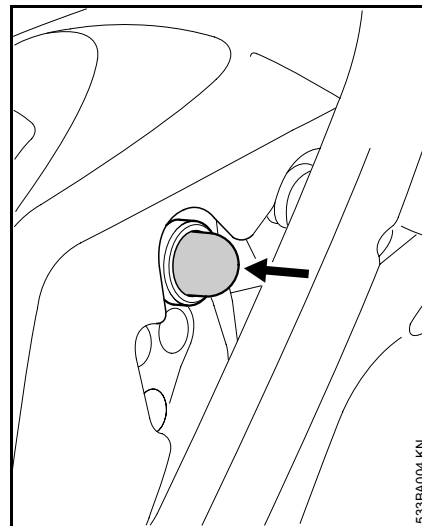



- inundați sistemul de combustibil, apăsați burduful de cca. 5 ori

La prima pornire după mersul în gol al rezervorului apăsați mai des burduful de câteva ori.

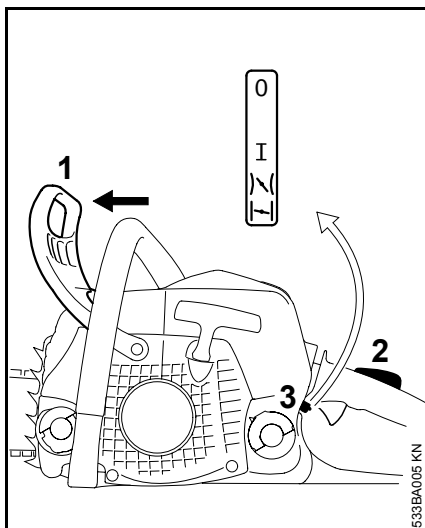
La toate modelele



- respectați instrucțiunile de siguranță
- apăsați frontal apărătoarea de mână (1) – lanțul fierăstrăului este blocat
- apăsați blocatorul pârghiei de accelerație (2) și simultan pârghia de accelerație și reglați pârghia combinată (3): La motorul rece poziționați pârghia combinată (3) pe  (chiar dacă motorul rece se oprește la accelerație). La motorul cald (de îndată ce motorul a funcționat cca. un minut) poziționați pârghia combinată (3) pe 

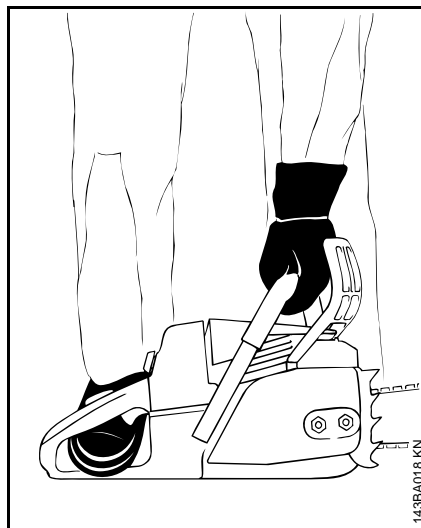

- așezați motofierăstrăul în siguranță pe sol și adoptați o poziție sigură – lanțul fierăstrăului nu trebuie să atingă niciun obiect și nici solul
-  În zona de balans a fierăstrăului nu trebuie să se găsească alte persoane.

- apăsați ferm pe sol motofierăstrăul cu mâna stângă pe mânerul tubular – degetul mare se va găsi sub mânerul tubular
- cu piciorul drept apăsați mânerul posterior

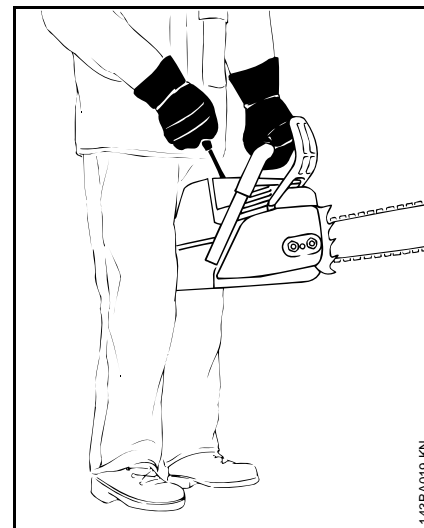

o altă posibilitate:

- mânerul posterior se prinde între genunchi sau coapse
- cu mâna stângă prindeți ferm mânerul tubular – degetul mare sub mânerul tubular

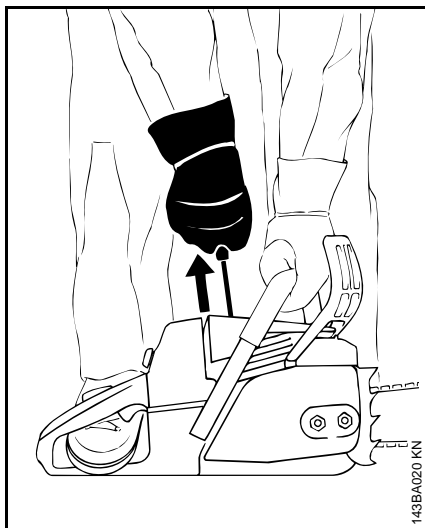

Când motorul este nou, trageți de mai multe ori șnurul demaror până când este transportat suficient combustibil.

la variantele Standard

- cu mâna dreapta trageți încet mânerul demaror până sesizați prima treaptă – și apoi trageți rapid și puternic – în acest timp apăsați în jos mânerul tubular – șnurul nu trebuie tras până la capăt – **pericol de rupere!**
- Nu permiteți revenirea de la sine a mânerului demaror – conduceți-l vertical în sens contrar direcției de tragere astfel încât șnurul demaror să se înfășoare corect

la variantele cu ErgoStart

ErgoStart înmagazinează energie la pornirea motofierăstrăului. Din acest motiv se pot scurge câteva secunde între demararea și pornirea motorului.

La variantele cu ErgoStart există 2 posibilități pentru pornire:

- trageți încet și uniform mânerul demaror cu mâna dreaptă

sau:

- trageți cu mâna dreaptă mânerul demaror în mai multe curse scurte, extrăgându-se de fiecare dată numai câte o mică bucată de șnur
- la pornire apăsați în jos mânerul tubular – nu extrageți șnurul până la capăt – **pericol de rupere!**
- Nu permiteți revenirea de la sine a mânerului demaror – conduceți-l vertical în sens contrar direcției de tragere astfel încât șnurul demaror să se înfășoare corect

după primul contact

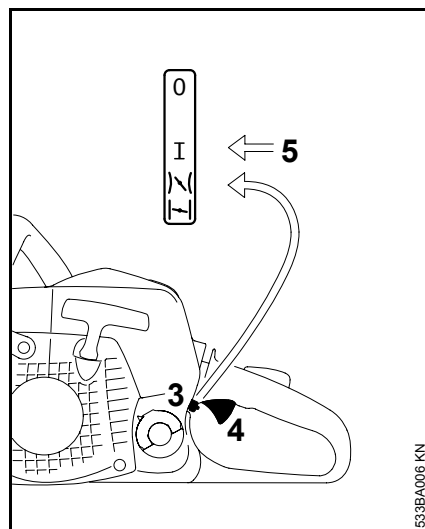

- poziționați pârghia combinată (3) pe I și demarați în continuare – de îndată ce motorul a pornit,

imediat apăsați scurt pârghia de accelerație (4), pârghia combinată (3) sare în poziția de lucru I, iar motorul trece în regim de mers în gol

- ⚙️ Motorul trebuie **imediat** trecut în regim de mers în gol – în caz contrar, când frâna lanțului este blocată, pot lua naștere avarii în carter și frâna lanțului.

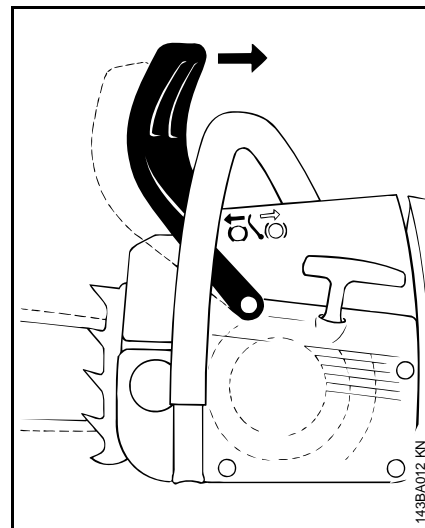

- trageți apărațoarea de mână către mânerul tubular: 5. Frâna de lanț este eliberată – motofierăstrăul este pregătit pentru a fi utilizat

- ⚙️ Accelerați numai când frâna lanțului este eliberată. Turația mărită a motorului când frâna lanțului este blocată (lanțul fierăstrăului se găsește în stare de repaus) duce în scurt timp la avarierea grupului motor și sistemului de antrenare a lanțului (cuplaj, frâna lanțului).

- respectați instrucțiunile de siguranță
- mai întâi verificați starea de lubrifiere a lanțului

Oprirea motorului

- așezați pârghia combinată în poziția de oprire **0**

La temperaturi foarte joase: motorul se lasă să funcționeze la cald

După pornirea motorului:

- pârghia de accelerație se apasă scurt - se deblochează poziția de start – pârghia combinată sare în poziție de funcționare – motorul trece în regim de mers în gol
- eliberați frâna lanțului - trageți apărătoarea de mână către mânerul tubular – ca în figură
- se accelerează puțin – motorul se lasă puțin timp să se încălzească în funcționare

Dacă motorul nu pornește

Dacă după punerea primului contact la motor, pârghia combinată nu a fost trecută la timp pe pornire la cald **1**, motorul s-a înecat.

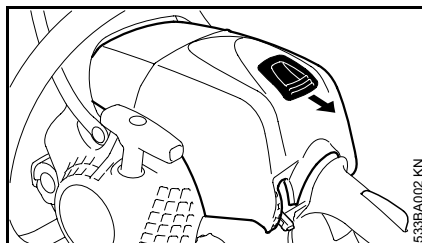

- așezați pârghia combinată în poziția de oprire **0**
- apăsați cursorul în spate
- extrageți carcasa prin spate

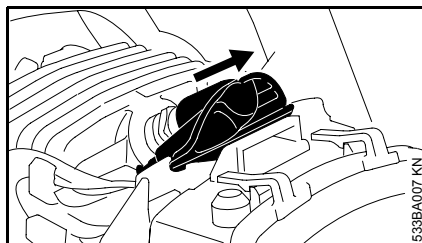

- scoateți fișa bujiei
- bujia se deșurubează și se usucă
- demarorul se trage de mai multe ori – pentru ventilarea camerei de ardere
- înșurubați bujia și apăsați ferm fișa bujiei – asamblați piesele la loc
- poziționați pârghia combinată pe pornire la cald **1** – chiar dacă motorul este rece
- demarați motorul din nou

La regimul de mers în gol rezervorul s-a golit complet (motorul s-a oprit) și a fost realimentat

- utilaje cu sistem de pornire ușoară: apăsați de câteva ori pompa de combustibil
- porniți motorul la fel ca la motorul rece (pornire la rece **1**)

Instrucțiuni de funcționare

La prima punere în funcționare

Până la cea de-a treia alimentare a rezervorului, noul utilaj fabricat se utilizează fără a fi solicitat la turații mari, pentru ca în timpul fazei de rodaj să nu apară solicitări suplimentare. În timpul fazei de rodaj piesele aflate în mișcare trebuie să se rodeze unele de altele – la grupul motor există un grad ridicat de rezistență la frecare. Motorul își atinge puterea maximă după o fază de 5 până la 15 alimentări ale rezervorului.

În timpul lucrului



Carburatorul nu se reglează pe un amestec prea sărăcit, pentru a obține o putere mai ridicată – în caz contrar motorul s-ar putea avaria – vezi "Reglarea carburatorului".



Accelerați numai când frâna lanțului este eliberată. Turația mărită a motorului când frâna lanțului este blocată (lanțul fierăstrăului se găsește în stare de repaus) duce în scurt timp la avarierea grupului motor și sistemului de antrenare a lanțului (cuplaj, frâna lanțului).

Controlați des tensionarea lanțului

Un lanț nou de fierăstrău trebuie tensionat mai des decât unul care se găsește de mult timp în funcționare.

În starea rece

Lanțul fierăstrăului trebuie să se găsească în partea inferioară a șinei și să poată fi tras cu mâna peste șina port-lanț. Dacă este necesar, retensionați lanțul de fierăstrău – vezi "Tensionarea lanțului de fierăstrău".

La temperatura de funcționare

Lanțul de fierăstrău se dilată și face o săgeată. Elementele de transmisie din partea inferioară a șinei nu trebuie să iasă din canelură – altfel lanțul ar putea sări. Tensionați lanțul fierăstrăului – vezi capitolul "Tensionarea lanțului de fierăstrău".



La răcire lanțul fierăstrăului se contractă. Dacă lanțul nu este detensionat, arborele cotit și lagărul se avariază.

După funcționarea îndelungată la sarcină maximă

motorul se lasă scurt timp să mai tureze în gol, până când căldura intensă este condusă de către curentul de aer rece, astfel componentele grupului motor (sistemul de aprindere, carburator) nu sunt solicitate la maximum de un blocaj de căldură.

După utilizare

- lanțul se detensionează dacă a fost tensionat în timpul lucrului la temperatura de funcționare



După lucru neapărat lanțul se detensionează! La răcire lanțul fierăstrăului se contractă. Dacă lanțul nu este detensionat, arborele cotit și lagărul se avariază.

La oprirea pentru scurt timp

Se lasă motorul să se răcească. Utilajul se păstrează având rezervorul de combustibil plin, într-un loc uscat, la distanță de surse de foc, până la următoarea utilizare.

La oprirea mai îndelungată

vezi "Depozitarea utilajului"

Păstrarea ireproșabilă a șinei port-lanț

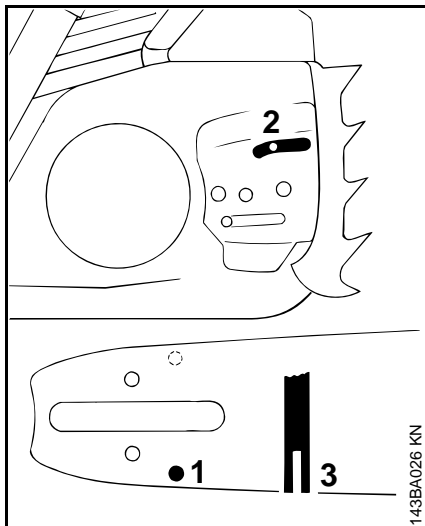

- întoarceți șina – după fiecare ascuțire a lanțului și după fiecare înlocuire a lanțului – pentru a evita uzura unilaterală, în special la vârf și în partea inferioară
- curățați periodic orificiul de pătrundere a uleiului (1), canalul de pătrundere a uleiului (2) și canelura șinei (3)
- măsurați adâncimea canelurii – cu rigla de măsurare de la lera de pilire (accesoriu special) – în zona în care uzura pistei de rulare este cea mai mare

Tip de lanț	Diviziunea lanțului	Adâncimea minimă a canelurii
Picco	3/8" P	5,0 mm
Rapid	1/4"	4,0 mm
Rapid	3/8"; 0.325"	6,0 mm
Rapid	0.404"	7,0 mm

În cazul când canelura nu are adâncimea minimă:

- Înlocuiți șina port-lanț

În caz contrar elementele de transmisie alunecă pe baza canelurii – piciorul dintelui și elementele de legătură nu se găsesc pe pista șinei.

Sistemul de filtrare a aerului

Sistemul de filtrare a aerului poate fi adaptat condițiilor diferite de lucru prin montarea diverselor tipuri de filtre. Reechipările rapide sunt posibile.

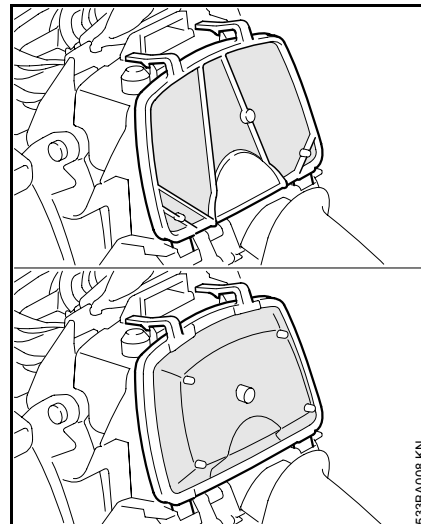

Placa fibroasă (MS 171)

Figura de sus.

Filtru monocomponent din fibre cu buză de etanșare (MS 181, MS 211)

Figura de jos, accesoriu special la MS 171.

Filtru motocomponent din țesătură (accesoriu special)

Pentru condiții de exploatare umede și extrem de reci

Curățarea filtrului de aer

Filtrele de aer murdare reduc puterea motorului, măresc consumul de combustibil și îngreunează demararea.

Dacă randamentul motorului scade sensibil

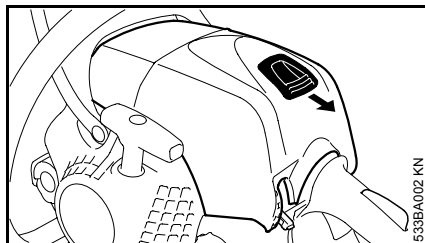

- blocatorul pârghiei de accelerație și simultan pârghia de accelerație se apasă iar pârghia combinată se poziționează pe pornire la rece 
- apăsați cursorul în spate
- extrageți carcasa prin spate și pe sus
- înlocuiți neapărat filtrul avariât
- curățați zona adiacentă filtrului de murdăria grosieră

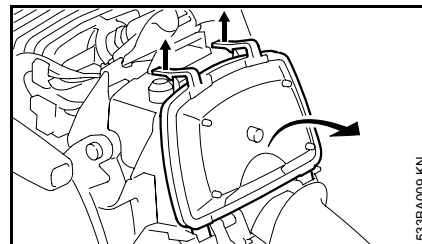

- apăsați cele două blocatoare în sus, rabatați filtrul de aer pe direcția mânerului posterior și extrageți-l

 Pentru montarea și demontarea filtrului de aer nu utilizați unelte – filtrul de aer s-ar putea deteriora.

- suflați filtrul cu aer comprimat prin partea curată

Dacă țesutul filtrului prezintă murdărie sau nu aveți la dispoziție aer comprimat:

- Filtrul se spală într-o soluție curată, neinflamabilă (de ex. apă caldă cu săpun) și se usucă.
- filtrul de aer se montează la loc
- așezați carcasa la loc și blocați-o cu cursorul

Reglarea carburatorului

Informații de bază

Carburatorul este prevăzut din fabricație cu un reglaj standard.

Reglajul carburatorului este executat în așa fel încât în toate stările de funcționare la motor să fie dirijat un amestec optim combustibil-aer.

La acest carburator corecțiile la șuruburile de reglaj pot fi executate numai în limite strânse.

Reglajul standard

- Oprirea motorului
- controlați filtrul de aer – dacă este necesar, se curăță sau se înlocuiește
- se controlează grilajul de protecție contra scânteilor (existent în funcție de țară) din toba de eșapament – dacă este necesar, se curăță sau se înlocuiește

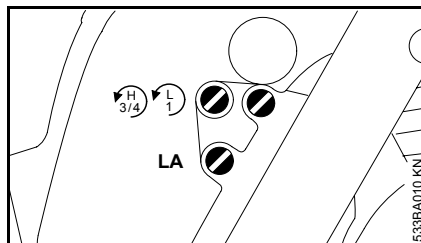

- șurubul de reglaj principal (H) se rotește în sens contrar sensului orar până la opritor (max. 3/4 rotații)
- șurubul de reglaj al mersului în gol (L) se rotește sesizabil în sens orar până la limită, apoi 1 rotație în sens contrar sensului orar

Reglarea mersului în gol

Motorul se oprește în regim de mers în gol

- șurubul de reglaj al mersului în gol (L) se rotește sesizabil în sens orar până la limită, apoi 1 rotație în sens contrar sensului orar
- șurubul limitator al mersului în gol (LA) se rotește în sens orar până când lanțul fierăstrău este antrenat în mișcare – apoi 2 rotații în sens opus

Lanțul fierăstrăului este antrenat în regim de mers în gol

- șurubul de reglaj al mersului în gol (L) se rotește sesizabil în sens orar până la limită, apoi 1 rotație în sens contrar sensului orar
- șurubul limitator al mersului în gol (LA) se rotește în sens contrar sensului orar până când lanțul

fierăstrăului se oprește – apoi se rotește în continuare cu 2 rotații în aceeași direcție



Dacă lanțul fierăstrăului nu se oprește în regim de mers în gol după un reglaj executat corespunzător, motofierăstrăul va fi adus la serviciul de asistență tehnică pentru a fi reparat.

Turație neregulată la mers în gol; accelerație necorespunzătoare (deși șurubul de reglaj al mersului în gol = reglaj standard)

Regimul de mers în gol reglat pe amestec prea sărăcit –

- reglajul la mers în gol pe un amestec prea sărăcit – șurubul de reglaj al mersului în gol (L) se rotește în sens contrar sensului orar până când motorul funcționează uniform și accelerează bine

După fiecare corecție a șurubului de reglaj al mersului în gol (L) este necesară și o modificare a șurubului limitator al mersului în gol (LA).

Corecția reglării carburatorului la utilizarea la mare altitudine

Dacă motorul nu funcționează satisfăcător, poate fi necesară o corecție mică:

- controlați reglajul standard
- se lasă motorul să se încălzească în funcționare
- șurubul de reglaj principal (H) se rotește ușor în sens orar (amestec mai sărăcit) – max. până la limită



La reglajul la un amestec prea sărăcit există pericolul avarierii mecanismului prin lipsa materialului lubrifianț și supraîncălzire.

Verificarea bujiei

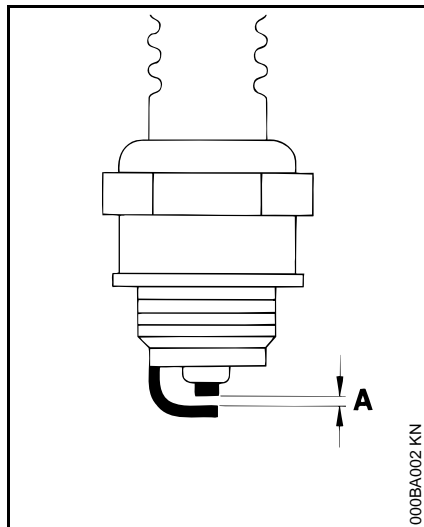

În cazul unei puteri insuficiente a motorului, pornirii necorespunzătoare sau disfuncționalităților la mersul în gol în primul rând verificați bujia.

- demontați bujia – vezi "Pornirea/oprirea motorului"
- curățați bujia murdărită
- verificați distanța dintre electrozi (A) – dacă este necesar ajustați – vezi "Date tehnice"
- înlăturați cauzele care au dus la murdărirea bujiei

Cauzele posibile sunt:

- prea mult ulei de motor în carburant
- filtru de aer murdar
- condiții de funcționare nefavorabile

- după cca. **100 ore de funcționare înlocuiți bujia** – chiar mai devreme în cazul electrozilor foarte arși – utilizați numai bujii ecranate, aprobate de STIHL – vezi "Date tehnice"

Pentru evitarea formării scânteilor și pericolului de incendiu

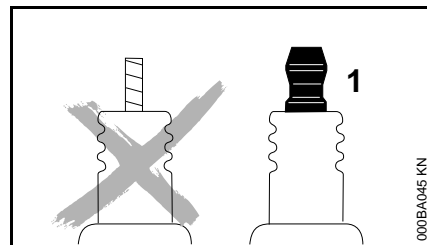

La bujia cu piuliță de conexiune separată neapărat

- rotiți piulița de conexiune (1) pe filet și strângeți **ferm**

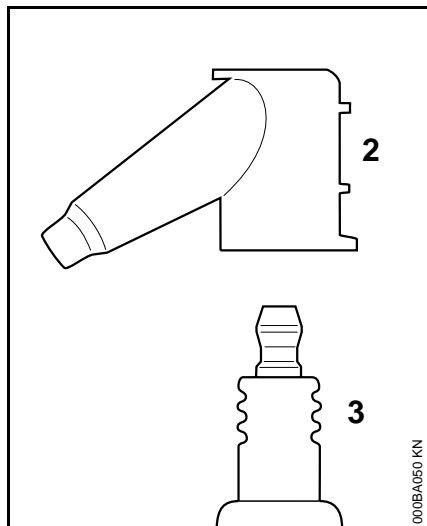

La toate bujiile

- apăsați **ferm** fișa (2) pe bujie (3)

Funcționarea motorului

Dacă funcționarea motorului este nesatisfăcătoare deși filtrul de aer a fost curățat iar reglajul carburatorului a fost corect executat, cauza o poate reprezenta toba de eșapament.

La Serviciul de asistență tehnică se va verifica starea de murdărie (calaminare) a tobei de eșapament!

Pentru executarea lucrărilor de întreținere și reparații, STIHL vă recomandăm să vă adresați serviciului de asistență tehnică STIHL.

Schimbarea șnurului demarorului / arcului de rapel

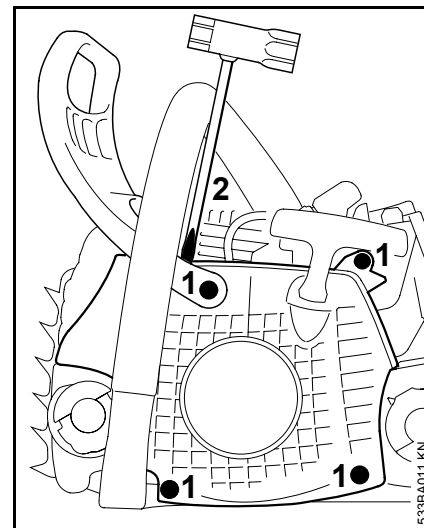

- apăsați în spate cursorul carcasei și extrageți carcasa
- desfaceți șuruburile (1)
- apărătoarea de mână se apasă în exterior cu ajutorul cheii combinate (2) și se ridică de pe domul carcasei ventilatorului
- scoateți ventilatorul din carter prin partea inferioară

La variantele cu ErgoStart (în funcție de echipare)

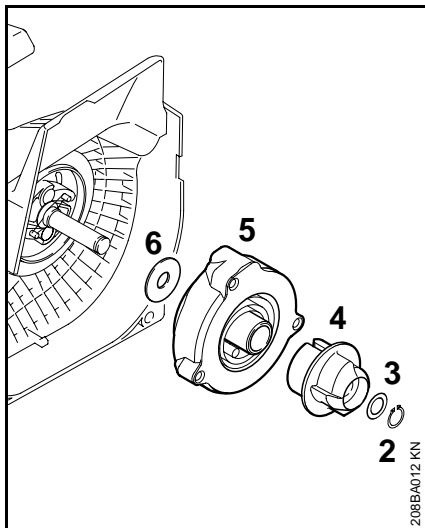

- extrageți cu atenție inelul de siguranță (2) cu ajutorul cleștelui de siguranță
- extrageți șaiba (3), piesa de antrenare (4), carcasa arcului (5) și șaiba (6)

În cazul când nu există un clește corespunzător de siguranță, șnurul demaror, respectiv arcul de rapel se vor înlocui la serviciul de asistență tehnică.

La variantele Standard

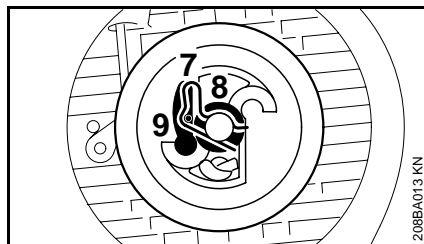

- extrageți prin apăsare agrafa-arc (7)
- scoateți cu atenție rola șnurului cu șaiba (8) și clichetul (9)

 Arcul de rapel poate sări în afară – pericol de rănire!

La variantele cu ErgoStart

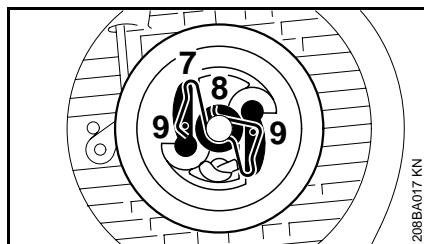

- extrageți prin apăsare agrafa-arc (7)
- scoateți rola șnurului cu șaiba (8) și clichetul (9) **cu atenție**

 Arcul de rapel poate sări în afară – pericol de rănire!

Înlocuirea șnurului demaror

La variantele cu ElastoStart

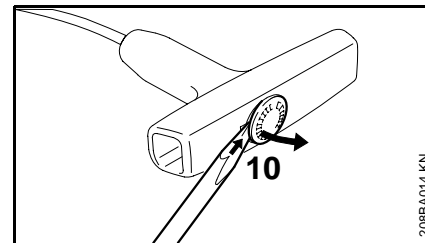

- scoateți căpăcelul (10) din mâner
- îndepărtați resturile de șnur din rola șnurului și mânerul demaror

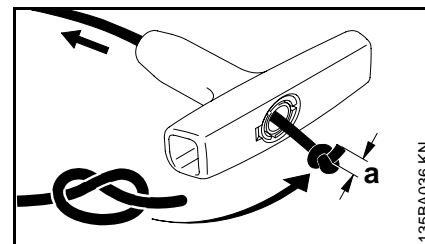

- înfășurați noul șnur demaror pe mânerul demaror și asigurați-l cu un nod simplu, porțiunea de șnur din afară (a) cca. 4 mm până la 7 mm
- nodul se trage în mânerul demarorului
- căpăcelul se apasă la loc în mâner

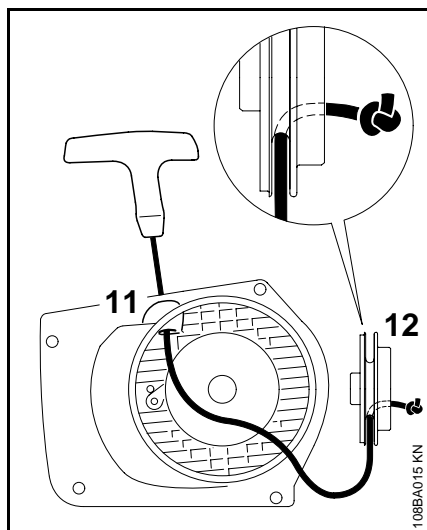

Capătul șnurului se trage pe sus prin

- bucușă șnurului (11) și rola șnurului (12) și se asigură cu un nod simplu
- în continuare procedați ca la paragraful "Montarea rolei șnurului"

La variantele fără ElastoStart, respectiv variantele cu Ergostart

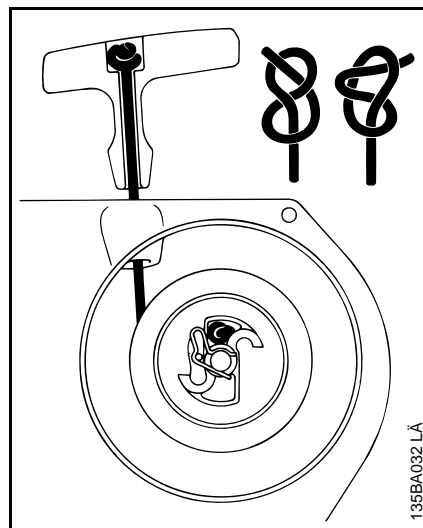

- îndepărtați resturile de șnur din rola șnurului și mânerul demaror
- înfășurați noul șnur demaror și asigurați cu un nod în rola șnurului
- conduceți celălalt capăt din interior prin bucușă șnurului și pe jos prin mâner și asigurați cu un nod special – șnurul nu se rulează

montați rola șnurului

La variantele Standard

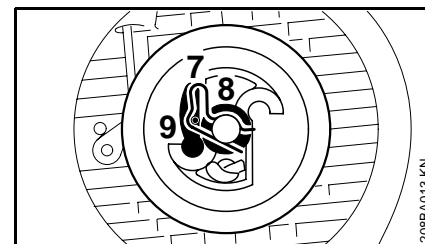

- orificiul lagărului rolei șnurului se lubrifiază cu ulei fără conținut de rășini
- rola șnurului se introduce pe axă – se rotește puțin stânga-dreapta până când inelul arcului de rapel se fixează
- introduceți clichetul (9) din nou în rola șnurului
- așezați șaiba (8) pe axă
- apăsați agrafa arcului (7) pe axă și peste fusul clichetului cu ajutorul șurubelniței sau unui clește corespunzător – agrafa arcului trebuie să indice sensul orar – ca în figură

La variantele cu ErgoStart

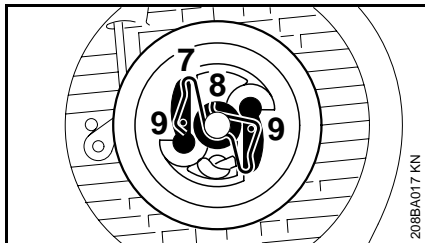

- orificiul lagărului rolei șnurului se lubrificază cu ulei fără conținut de rășini
- rola șnurului se introduce pe axă – se rotește puțin stânga-dreapta până când inelul arcului de rapel se fixează
- introduceți clichetul (9) din nou în rola șnurului
- așezați șaiba (8) pe axă
- apăsați agrafa arcului (7) pe axă și peste fusul clichetului cu ajutorul șurubelniței sau unui clește corespunzător – agrafa arcului trebuie să indice sensul orar – ca în figură

tensionați arcul de rapel

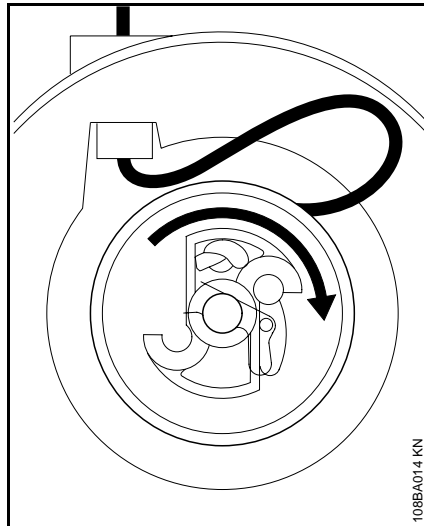

- din șnurul desfășurat se formează o buclă cu care se rotește rola șase ture în sensul săgeții
- țineți ferm rola șnurului – scoateți și ordonați șnurul răsucit
- eliberați rola
- se eliberează ușor șnurul – în așa fel încât să se înfășoare pe rolă

Mânerul trebuie să fie tras și bine fixat în bușa șnurului. Dacă stă atârnat într-o parte: se tensionează arcul cu încă o rotație.



Când șnurul este tras în afară complet trebuie ca rola să poată fi rotită cu încă o jumătate de rotație. Dacă acest lucru nu este posibil, arcul este tensionat prea tare – pericol de rupere:

- scoateți o spiră de șnur de pe rolă

la variantele cu ErgoStart:

- poziționați carcasa arcului, piesa de antrenare și șaiba
- introduceți cu atenție inelul de siguranță cu ajutorul cleștelui în canelură

Toate variantele:

- montați carcasa ventilatorului la carcasa motorului
- poziționați carcasa și închideți-o cu cursorul

Înlocuirea unui arc de rapel rupt

- se demontează rola șnurului
-  Bucățile rupte de arc pot fi pretensionate iar la scoaterea lor din carcasa acestea pot sări accidental – pericol de rănire! Purtați mască de protecție și mănuși de protecție
- extrageți cu atenție bucățile rupte de arc
- ungeți noul arc de schimb cu câteva picături de ulei fără conținut de rășini

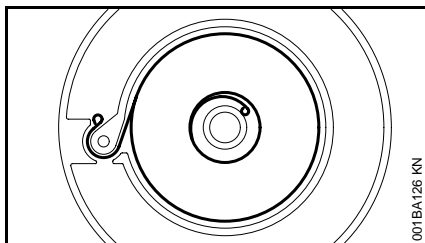

001BA126 KN

- arcul de schimb cu cadrul de montaj se poziționează în carcasa ventilatorului – inelul arcului trebuie să se găsească deasupra nasului din carcasa
- poziționați o unealtă corespunzătoare (șurubelniță, dorn etc) la degajări și împingeți arcul în suportul din carcasa ventilatorului – arcul va aluneca în afara cadrului de montaj
- scoateți cadrul de montaj din carcasa ventilatorului
- montați rola șnurului, tensionați arcul de rapel, așezați carcasa ventilatorului și înșurubați

Depozitarea utilajului

La pauze în funcționare începând cu cca. 3 luni

- Goliți și curățați rezervorul de combustibil în locuri cu bună ventilație
- Deversați combustibilul conform normelor și conform condițiilor de mediu
- Carburatorul se trece pe regim de mers în gol, în caz contrar membranele carburatorului se pot lipi
- Demontați lanțul fierăstrăului și șina port-lanț, curățați și pulverizați cu ulei protector
- Motoutilajul se curăță temeinic, în special nervurile cilindrului și filtrul de aer
- La utilizarea uleiului biologic de lubrifiere a lanțului (de ex. STIHL BioPlus) completați la maxim rezervorul de ulei
- Utilajul se depozitează într-un loc uscat și sigur. Protejați utilajul împotriva utilizării neautorizate (de ex. de către copii)

Verificarea și înlocuirea roții de lanț

- demontați capacul roții de lanț, lanțul fierăstrăului și șina port-lanț
- eliberați frâna lanțului – trageți apărătoarea de mână în sens opus mânerului tubular

Înlocuirea roții de lanț

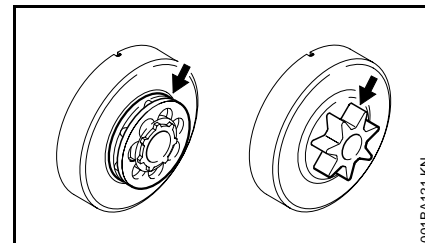

001BA121 KN

- după utilizarea a două lanțuri de fierăstrău sau mai devreme
- când urmele de rodaj (săgeți) sunt mai mari de 0,5 mm – în caz contrar este afectată durata de viață a lanțului de fierăstrău – pentru verificare utilizați lera de control (accesoriu special)

Roata lanțului este mai puțin solicitată dacă se lucrează cu două lanțuri la schimb.

STIHL vă recomandă utilizarea roților de lanț originale STIHL pentru a vă asigura funcționarea optimă a frânei de lanț.

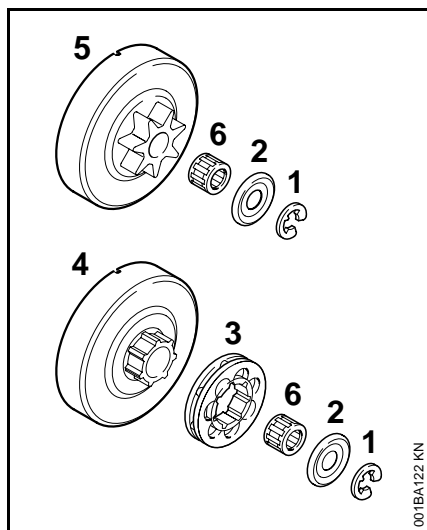

- scoateți șaiba de siguranță (1) cu ajutorul șurubelniței
- scoateți șaiba (2)
- extrageți roata lanțului inelar (3)
- controlați profilul de antrenare al tamburului de ambreiaj (4) – în cazul unor urme puternice de uzură înlocuiți și tamburul de ambreiaj
- tamburul de ambreiaj sau roata lanțului profilat (5) împreună cu colivia cu ace (6) se vor extrage de pe arborele cotit – la sistemele cu frână de lanț QuickStop Super se va apăsa în prealabil blocatorul pârghiei de accelerație

Montarea roții de lanț profilat/inelar

- curățați butucul arborelui cotit și colivia și gresați cu unsoare STIHL (accesoriu special)
- montați colivia pe butucul arborelui cotit
- după poziționare rotiți cu cca. 1 turație tamburul de ambreiaj, respectiv roata lanțului profilat pentru preluarea sistemului de antrenare a pompei de ulei
- montați roata lanțului inelar – spațiile goale spre exterior
- șaiba și șaiba de siguranță se așează la loc pe arborele cotit

Îngrijirea și ascuțirea lanțului de fierăstrău

Debitarea fără efort cu ajutorul unui lanț de fierăstrău corect ascuțit

Lanțul de fierăstrău ascuțit corespunzător pătrunde fără efort în lemn la o mișcare redusă de avans.

Nu lucrați cu lanțul de fierăstrău tocit sau deteriorat – aceasta duce la o solicitare fizică puternică, solicitare mare prin vibrații, rezultat nesatisfăcător al tăierii și grad mare de uzură.

- curățați lanțul de fierăstrău
- controlați lanțul de fierăstrău dacă prezintă fisuri și nituri deteriorate
- înlocuiți componentele deteriorate sau uzate ale lanțului și adaptați aceste componente în mod corespunzător la restul componentelor în ceea ce privește forma și gradul de uzură – lucrați astfel în mod corespunzător

Lanțurile din metal dur (Duro) sunt deosebit de rezistente la uzură. Pentru un rezultat optim al ascuțirii STIHL vă recomandăm serviciul de asistență tehnică STIHL.



Se vor respecta obligatoriu unghiurile și cotele prezentate în cele ce urmează. Dacă lanțul de fierăstrău este ascuțit incorect – în special la limitatoarele de adâncime prea scunde – se poate ajunge la o tendință pronunțată de recul al motofierăstrăului – **pericol de rănire!**

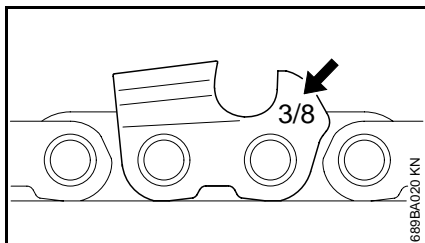

Cota pentru diviziunea lanțului (de ex. 3/8") este imprimată în zona limitatorului de adâncime a fiecărui dinte tăietor.

Utilizați numai pile speciale pentru lanțuri de fierăstrău! Alte pile nu corespund din punct de vedere al formei și modului de utilizare.

Ordonarea diametrului pilei se face conform diviziunii lanțului – vezi tabelul "Unelte pentru ascuțire".

Unghiurile dintelui tăietor trebuie să fie păstrate la ascuțirea ulterioară.

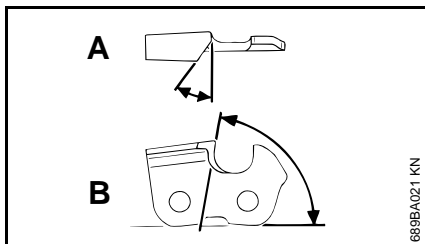

A Unghiul de ascuțire

B Unghiul frontal

Tip de lanț	Unghi (°)	
	A	B
Rapid-Micro (RM)	30	75
Rapid-Super (RS)	30	60
Picco-Micro (PM)	30	75

Formele dintelui

Micro = Dinte semi-daltă

Super = Dinte daltă

Dacă se utilizează pila recomandată respectiv aparatele de ascuțire și la un reglaj corect, se obțin automat valorile prescrise pentru unghiurile A și B.

Unghiurile trebuie să fie aceleași pentru toți dinții lanțului de fierăstrău. La unghiuri inegale: rulaj greoi, neuniform al lanțului de fierăstrău, uzură puternică – până la ruperea lanțului de fierăstrău.

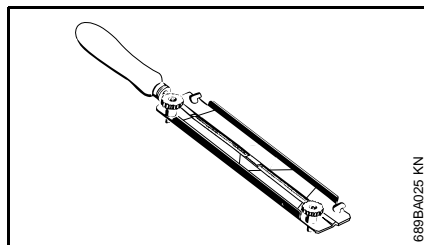

Deoarece aceste cerințe pot fi îndeplinite numai după un exercițiu suficient și permanent:

- **utilizați suportul de pilă**

Lanțurile de fierăstrău se pot ascuți manual numai cu ajutorul unui suport de pilă (vezi tabelul "Unelte pentru ascuțire"). Suporturile de pile au marcaje pentru unghiurile de ascuțit.

Pentru controlul unghiului

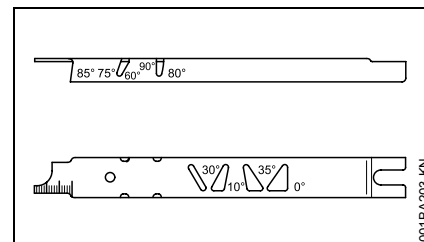

Lera de pile STIHL (accesoriu special, vezi tabelul "Unelte pentru ascuțire") – este o unealtă universală pentru controlul unghiului de ascuțire și frontal, distanța limitatorilor de adâncime, lungimea dinților, adâncimea canelurii și curățarea canelurii și orificiilor de introducere a uleiului.

Ascuțirea corectă

- selectați uneltele de ascuțire corespunzător diviziunii lanțului
- dacă este necesar tensionați șina port-lanț
- blocați lanțul fierăstrăului – apărătoarea de mână în partea frontală
- pentru întinderea suplimentară a lanțului trageți apărătoarea de mână către mânerul tubular: frâna de lanț este eliberată. La sistemul

de frânare a lanțului QuickStop Super apăsați suplimentar blocatorul pârghiei de accelerație

- executați des ascuțiri, preluați câte puțin material – pentru o ascuțire simplă de cele mai multe ori sunt suficiente două până la trei curse ale pilei

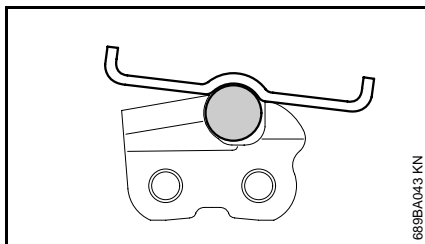
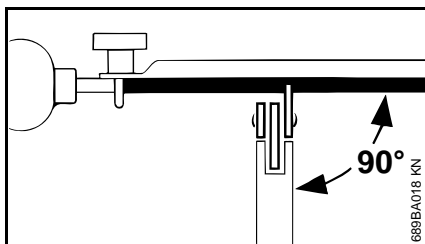

- Ghidarea pilei: **orizontal** (în unghi drept față de suprafața laterală a șinei port-lanț) corespunzător unghiurilor date – conform marcajelor de pe suportul de pile – așezați suportul de pile pe dinte și pe limitatorul de adâncime
- ascuțirea cu pila se face numai dinspre interior către exterior
- pila pătrunde numai la mișcarea de avans – la retragere, pila se ridică
- nu ascuțiți cu pila elementele de îmbinare și de transmisie

- la intervale regulate rotiți puțin pila pentru a evita uzura unilaterală
- îndepărtați urmele pilei cu o bucată de lemn dur
- verificați unghiul cu lera pilei

Toți dinții tăietori trebuie să aibă lungime egală.

Dacă lungimile dinților sunt inegale, și înălțimile dinților vor fi diferite și vor provoca rularea greoaie a lanțului de fierăstrău și fisuri ale lanțului.

- toți dinții tăietori se vor pili la lungimea celui mai scurt dinte tăietor – recomandabil să se execute în atelier cu un electroaparat de ascuțire

Distanța limitatoarelor de adâncime

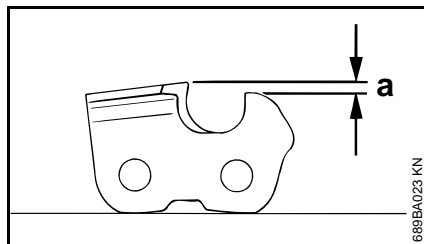

Limitatorul de adâncime determină adâncimea de pătrundere în lemn și astfel grosimea șpanului.

- a** distanța necesară între limitatoarele de adâncime și muchia tăietoare

La tăierea în lemnul moale, cu excepția perioadei de îngheț, distanța se poate păstra până la cu 0,2 mm (0,008") mai mare.

Diviziunea lanțului Limitatorul de adâncime

Țoli	(mm)	mm	(Țoli)
$\frac{1}{4}$	(6,35)	0,65	(0,026)
$\frac{3}{8}$ -PM, PMMC3	(9,32)	0,65	(0,026)
0.325	(8,25)	0,65	(0,026)
$\frac{3}{8}$	(9,32)	0,65	(0,026)
0.404	(10,26)	0,80	(0,031)

Pilirea limitatorului de adâncime

Distanța limitatoarelor de adâncime se reduce la ascuțirea dintelui tăietor.

- verificați distanța limitatoarelor de adâncime după fiecare ascuțire

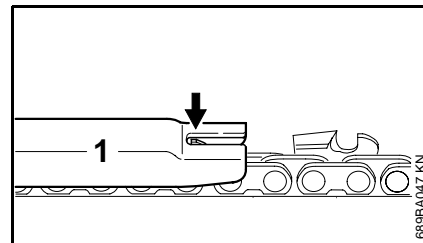

- lera pilei (1) corespunzătoare diviziunii lanțului se așează pe lanțul fierăstrăului – dacă limitatorul de adâncime depășește lera pilei, acesta trebuie din nou prelucrat

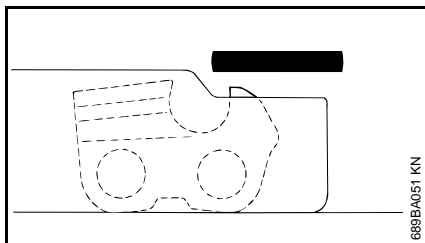

- limitatorul de adâncime se prelucreează pentru adaptarea la lera pilei

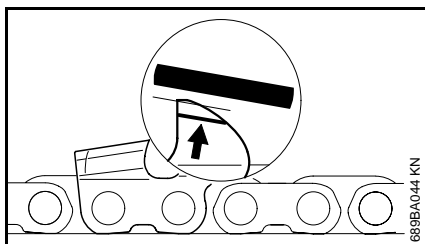

- în final, paralel cu marcajul de la Service (vezi săgeata), capul limitatorului de adâncime se pilește

oblic – astfel încât porțiunea cea mai înaltă a limitatorului de adâncime să nu fie poziționată prea mult înapoi

-  Limitatoarele de adâncime prea scunde sporesc tendința de recul a motofierăstrăului.

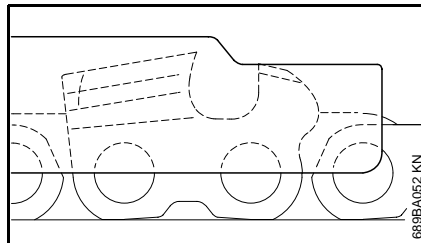

- așezați lera pilei pe lanțul fierăstrăului – zona cea mai înaltă a limitatorului de adâncime trebuie să se îmbine cu lera pilei

RSC3, RMC3, PMC3, PMMC3

Cama superioară a elementului de transmisie cu came (cu marcajul de la Service) se prelucreează simultan cu limitatorul de adâncime al dintelui tăietor.

-  Restul elementului de îmbinare cu 3 came, respectiv elementului de transmisie cu camă nu trebuie prelucrat, altfel se mărește tendința de recul a motofierăstrăului.

- după ascuțire lanțul fierăstrăului se curăță temeinic, șpanul aderent rezultat în urma pilirii sau praful se îndepărtează – lanțul fierăstrăului se gresează intensiv.
- la întreruperi mai îndelungate de lucru, lanțul fierăstrăului se curăță și se păstrează lubrifiat

Unelte pentru ascuțire (accesorii speciale)

Diviziunea lanțului	Pilă rotundă Ø	Pilă rotundă	Suportul pilei	Leră de pilire	Pilă plată	Set de ascuțire ¹⁾
Țoli	(mm)	mm (Țoli)	Seria piesei	Seria piesei	Seria piesei	Seria piesei
1/4	(6,35)	4,0 (⁵ /32)	5605 772 4006	5605 750 4327	1110 893 4000	0814 252 3356 5605 007 1027
3/8 P	(9,32)	4,0 (⁵ /32)	5605 772 4006	5605 750 4327	1110 893 4000	0814 252 3356 5605 007 1027
0.325	(8,25)	4,8 (³ /16)	5605 772 4806	5605 750 4328	1110 893 4000	0814 252 3356 5605 007 1028
3/8	(9,32)	5,2 (¹³ /64)	5605 772 5206	5605 750 4329	1110 893 4000	0814 252 3356 5605 007 1029
0.404	(10,26)	5,5 (⁷ /32)	5605 772 5506	5605 750 4330	1106 893 4000	0814 252 3356 5605 007 1030

¹⁾ constând în suportul pilei cu pilă rotundă, pilă plată și lera pilei

Verificare și întreținere prin serviciul de asistență tehnică

Grilajul de protecție contra scânteilor din toba de eșapament

Grilajul de protecție contra scânteilor din toba de eșapament este disponibil în funcție de piață.

- când puterea motorului este insuficientă, verificați grilajul de protecție contra scânteilor din toba de eșapament.

Pentru executarea lucrărilor de întreținere și reparații, STIHL vă recomandă să vă adresați serviciului de asistență tehnică STIHL.

Instrucțiuni de întreținere și îngrijire

Lucrările următoare se referă la condiții de lucru normale. În cazul unor condiții grele de lucru (căderi masive de praf, lemne cu rășini puternice, lemn exotic etc.) și timpi zilnici de lucru mai îndelungați, intervalele date se reduc corespunzător. La utilizarea ocazională intervalele de timp pot fi prelungite corespunzător.		Înainte de utilizare	după utilizare, respectiv zilnic	după fiecare alimentare a rezervorului	săptămănal	lunar	anual	la avarie	la deteriorare	dacă este necesar
Utilajul complet	Control vizual (stare, etanșeitate)	X		X						
	Curățare		X							
Pârghia de accelerație, blocatorul pârghiei de accelerație, pârghia de șoc, pârghia clapetei de șoc, comutatorul de oprire, pârghia combinată (în funcție de echipare)	Verificare funcțională	X		X						
Frâna lanțului	Verificare funcțională	X		X						
	Verificare prin Serviciul de asistență tehnică ¹⁾									X
Sorbul/filtrul din rezervorul de combustibil	Verificare					X				
	Curățare, înlocuirea casetei filtrului					X		X		
	Înlocuire						X		X	X
Rezervor de combustibil	Curățare					X				
Rezervorul uleiului de lubrifiere	Curățare					X				
Lubrifierea lanțului	Verificare	X								
Lanțul fierăstrăului	Verificare, atenție și la starea de ascuțire	X		X						
	Controlați tensionarea lanțului	X		X						
	Ascuțire									X
Șina port-lanț	Verificare (uzură, avariere)	X								
	Curățare și întoarcere									X
	Debavurare					X				
	Înlocuire								X	X
Roata lanțului	Verificare					X				
Filtrul de aer	Curățare							X		X
	Înlocuire								X	

Lucrările următoare se referă la condiții de lucru normale. În cazul unor condiții grele de lucru (căderi masive de praf, lemne cu rășini puternice, lemn exotic etc.) și timpi zilnici de lucru mai îndelungați, intervalele date se reduc corespunzător. La utilizarea ocazională intervalele de timp pot fi prelungite corespunzător.		Înainte de utilizare	după utilizare, respectiv zilnic	după fiecare alimentare a rezervorului	săptămânal	lunar	anual	la avarie	la deteriorare	dacă este necesar
Elemente antivibrații	Verificare	X					X			
	Înlocuire prin serviciul de asistență tehnică ¹⁾							X		
Fante de aspirare a aerului rece	Curățare		X							
Nervurile cilindrului	Curățare		X		X					
Carburator	Controlul mersului în gol – lanțul nu trebuie să fie antrenat în mișcare	X		X						
	Reglarea mersului în gol								X	
Bujia	Reglarea distanței dintre electrozi						X			
	Înlocuire după 100 ore de funcționare									
Șuruburi și piulițe accesibile (cu excepția șuruburilor de reglaj) ²⁾	Strângere ulterioară								X	
Grilajul de protecție contra scânteilor din toba de eșapament (disponibil în funcție de piață)	Verificare ¹⁾						X			
	Curățare, respectiv înlocuire ¹⁾							X		
Reținător de lanț	Verificare	X								
	Înlocuire							X		
Autocolant de siguranță	Înlocuire							X		

1) STIHL vă recomandă serviciul de asistență tehnică STIHL

2) La prima punere în funcțiune a motorfierăștraielor profesionale (începând de la putere de 3,4 kW) după un interval de 10 până la 20 ore strângeți ferm șuruburile cu picior cilindric.

Minimizarea uzurii și evitarea pagubelor

Respectarea datelor acestui manual de utilizare duce la evitarea uzurii considerabile și avarierii aparatului.

Exploatarea, întreținerea și depozitarea utilajului trebuie să se facă așa cum este descris în acest manual.

Utilizatorul este responsabil pentru toate pagubele apărute ca urmare a nerespectării instrucțiunilor de siguranță, utilizare și întreținere. Acest lucru este valabil în special pentru:

- modificări ale produsului care nu sunt aprobate de către STIHL
- utilizarea uneltelor și accesoriilor care nu sunt aprobate, corespunzătoare sau sunt calitativ inferioare
- utilizarea necorespunzătoare a utilajului
- utilizarea utilajului la evenimente sportive sau concursuri
- pagube provocate de continuarea utilizării utilajului cu piese defecte

Lucrări de întreținere

Toate lucrările prezentate în capitolul „Instrucțiuni de întreținere și îngrijire“ trebuie executate la intervale periodice. Atunci când aceste lucrări nu pot fi executate de către utilizator, se va solicita un serviciu de asistență tehnică.

Pentru executarea lucrărilor de întreținere și reparații, STIHL vă recomandă să vă adresați serviciului de asistență tehnică STIHL. Serviciile de

asistență tehnică STIHL sunt instruite la intervale periodice de timp și au la dispoziție documentația tehnică necesară.

În cazul omiterii acestor lucrări sau executării necorespunzătoare, pot apărea pagube pentru care este răspunzător utilizatorul. Printre acestea se numără:

- avarii ale grupului motor ca urmare a întreținerii neexecutate la timp sau întreținerii necorespunzătoare (de ex. la filtrul de aer și combustibil), reglajului incorect al carburatorului sau curățării insuficiente a conductei de aer rece (fante de aspirație, nervurile cilindrului)
- coroziune și alte avarieri ca urmare a depozitării necorespunzătoare
- pagube ale utilajului ca urmare a utilizării unei piese de schimb calitativ inferioare

Piese supuse uzurii

Unele componente ale motoutilajului sunt supuse unei uzuri normale, chiar dacă utilizarea lor s-a făcut în conformitate cu instrucțiunile iar în funcție de tipul și durata utilizării acestea trebuie înlocuite la timp. Printre acestea se numără:

- lanțul fierăstrăului, șina port-lanț
- piesele de antrenare (ambreiaj pentru forța centrifugă, tamburul de ambreiaj, roata lanțului)
- filtrul (pentru aer, ulei, combustibil)
- Demarorul

- Bujia
- Elementele de amortizare al sistemului antivibrații

Componente principale

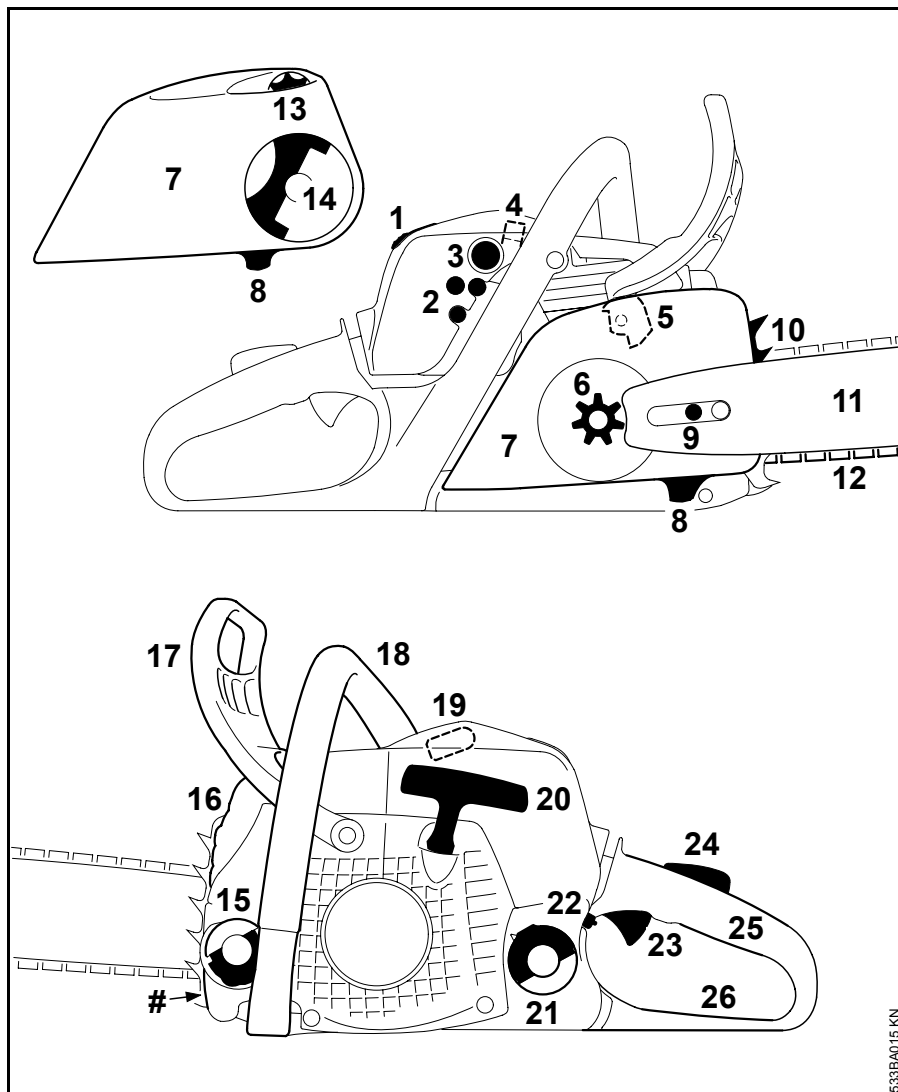

- 1 Cursorul carcusei
- 2 Șuruburi de reglaj carburator
- 3 Pompă de combustibil (pornire ușoară¹⁾)
- 4 Cursor (regim de vară/ regim de iarnă, numai la MS 211)
- 5 Frâna lanțului
- 6 Roata lanțului
- 7 Capacul roții de lanț
- 8 Reținător de lanț
- 9 Dispozitiv de tensionare a lanțului (lateral)
- 10 Opritor-gheară
- 11 Șina port-lanț
- 12 Lanț de fierăstrău Oilomatic
- 13 Roata de tensionare (tensionarea rapidă a lanțului)
- 14 Mânerul piuliței fluture¹⁾ (tensionarea rapidă a lanțului)
- 15 Capacul rezervorului de ulei
- 16 Toba de eșapament
- 17 Apărătoarea frontală de mână
- 18 Mâner frontal (mâner tubular)
- 19 Fișa bujiei
- 20 Mânerul demaror
- 21 Capacul rezervorului de combustibil
- 22 Pârghia combinată
- 23 Pârghia de accelerație
- 24 Blocatorul pârghiei de accelerație
- 25 Mâner posterior
- 26 Apărătoare posterioară de mână
- # Seria mașinii

1) În funcție de echipare

Date tehnice

Grupul motor

Motor monocilindric STIHL în doi timpi

MS 171

Cilindree:	30,1 cm ³
Alezajul cilindrului:	37 mm
Cursa cilindrului:	28 mm
Putere conform ISO 7293:	1,3 kW (1,8 CP) la 9500 1/min
Turația la mers în gol:	2800 1/min
Turația maximă adm. cu garnitura tăietoare:	13500 1/min

MS 181, MS 181 C

Cilindree:	31,8 cm ³
Alezajul cilindrului:	38 mm
Cursa cilindrului:	28 mm
Putere conform ISO 7293:	1,5 kW (2,0 CP) la 9500 1/min
Turația la mers în gol:	2800 1/min
Turația maximă adm. cu garnitura tăietoare:	13500 1/min

MS 211, MS 211 C

Cilindree:	35,2 cm ³
Alezajul cilindrului:	40 mm
Cursa cilindrului:	28 mm
Putere conform ISO 7293:	1,7 kW (2,3 CP) la 9500 1/min
Turația la mers în gol:	2800 1/min
Turația maximă adm. cu garnitura tăietoare:	13500 1/min

Sistemul de aprindere

Comandat electronic fără contact cu magnetou

Bujie (ecranată):	NGK CMR6H
Distanța dintre electrozi:	0,5 mm

Sistemul de combustibil

Carburator cu membrană, insensibil la poziție, cu pompă integrată de combustibil

Capacitatea rezervorului de combustibil:	0,27 l
--	--------

Lubrifierea lanțului

Pompă dependentă de turație, complet automată cu piston rotativ

Capacitatea rezervorului de ulei:	0,265 l
-----------------------------------	---------

Greutate

nealimentat, fără garnitura tăietoare

MS 171:	4,3 kg
MS 181:	4,3 kg
MS 181 C:	4,6 kg
MS 211:	4,3 kg
MS 211 C:	4,6 kg

Garnitură tăietoare MS 171, MS 181, MS 181 C

Șine port-lanț Rollomatic E Mini Light

Lungimi de secționare:	30, 35 cm
Diviziunea:	3/8"P (9,32 mm)
Lățimea canelurii:	1,1 mm
Steaua de întoarcere:	7 dinți

Șine port-lanț Rollomatic E Mini

Lungimi de secționare:	30, 35, 40 cm
Diviziunea:	3/8"P (9,32 mm)
Lățimea canelurii:	1,1 mm
Steaua de întoarcere:	7 dinți

Lanț de fierăstrău 3/8"Picco

Picco Micro Mini Comfort 3 (61 PMMC3)	
Diviziunea:	3/8"P (9,32 mm)
Grosimea elementului de transmisie:	1,1 mm

Roata lanțului

6 dinți pentru 3/8"P (roată profil)

Garnitura tăietoare MS 211, MS 211 C

Șine port-lanț Rollomatic E Light și Rollomatic E

Lungimi de secționare:	30, 35, 40 cm
Diviziunea:	3/8"P (9,32 mm)
Lățimea canelurii:	1,3 mm
Steaua de întoarcere:	9 dinți

Lanțuri de fierăstrău 3/8"Picco

Picco Micro Comfort 3 (63 PMC3)

Picco Duro (63 PD3)

Diviziunea: 3/8"P (9,32 mm)

Grosimea elementului

de transmisie: 1,3 mm

Roata lanțului

6 dinți pentru 3/8"P (roată profil)

Valori ale sunetelor și vibrațiilor

Pentru obținerea valorilor sunetelor și vibrațiilor au fost luate în considerare mersul în gol, sarcina maximă și turația maximă nominală pentru aceleași piese.

Pentru datele complete ce îndeplinesc standardul Vibrații 2002/44/CE, vezi www.stihl.com/vib/.

Nivelul presiunii sonore L_{peq} conform ISO 22868

MS 171:	98 dB(A)
MS 181:	98 dB(A)
MS 181 C:	98 dB(A)
MS 211:	99 dB(A)
MS 211 C:	99 dB(A)

Nivelul presiunii sonore L_{weq} conform ISO 22868

MS 171:	109 dB(A)
MS 181:	109 dB(A)
MS 181 C:	109 dB(A)
MS 211:	110 dB(A)
MS 211 C:	110 dB(A)

Valoarea vibrațiilor $a_{hv,eq}$ conform ISO 22867

	Mâner stânga	Mâner dreapta
MS 171:	4,1 m/s ²	3,6 m/s ²
MS 181:	3,3 m/s ²	3,1 m/s ²
MS 181 C:	3,6 m/s ²	3,6 m/s ²
MS 211:	3,5 m/s ²	3,2 m/s ²
MS 211 C:	2,9 m/s ²	3,1 m/s ²

Pentru nivelul presiunii sonore și nivelul puterii sonore valoarea factorului K-conform RL2006/42/EG = 2,5dB(A); pentru accelerația vibrațiilor valoarea factorului K-conform RL2006/42/EG = 2,0m/s².

REACH

REACH reprezintă un normativ CE pentru înregistrarea, evaluarea și aprobarea substanțelor chimice.

Informații cu privire la îndeplinirea normativului REACH (CE) Nr. 1907/2006, vezi www.stihl.com/reach

Accesorii speciale**Apărătoare de lanț**

Dacă la un motofierăstrău se utilizează șine port-lanț cu diferite lungimi, lungimea apărătoarei de lanț trebuie adaptată corespunzător, pentru a evita răniurile.

Dacă apărătoarea lanțului nu acoperă complet șina port-lanț, este necesară o apărătoare de lanț corespunzătoare sau un prelungitor al apărătoarei de lanț.

În funcție de dotare, prelungitorul apărătoarei de lanț se găsește în graficul de livrare sau ca accesoriu special.

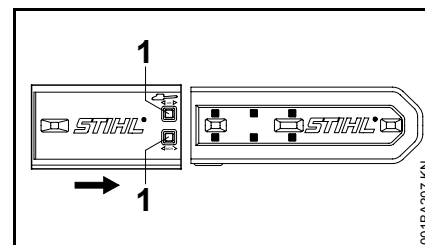
Atașarea prelungitorului apărătoarei de lanț

- Împingeți prelungitorul apărătoarei cu rastrul(1) pe apărătoare până când prelungitorul corespunde lungimii de secționare

Alte accesorii speciale

- Suport de pilă cu pilă rotundă
- Leră de pilire

- Lere de control
- Unsoare STIHL
- Sistemul STIHL de umplere cu combustibil – împiedică revărsarea sau supraalimentarea rezervorului
- Sistemul STIHL de umplere cu ulei de lubrifiere a lanțului – împiedică revărsarea sau supraalimentarea rezervorului

Informații actualizate referitoare la cele de mai sus precum și la alte accesorii speciale sunt disponibile la Serviciul de asistență tehnică STIHL.

Procurarea pieselor de schimb

Pentru comenzile de înlocuire vă rugăm să completați în tabelul de mai jos codul de vânzare al motofierăstrăului, seria utilajului și seriile șinei port-lanț și lanțului de fierăstrău. În acest mod veți facilita achiziționarea unei noi garnituri tăietoare.

La șina port-lanț și la lanțului fierăstrăului este vorba de piesele de uzură. La achiziționarea pieselor este suficientă menționarea codului de vânzare a motofierăstrăului, serisei pieselor și denumirea pieselor.

Codul de vânzare

--	--	--	--	--	--	--	--	--	--	--	--	--	--	--	--	--	--	--	--	--

Seria mașinii

--	--	--	--	--	--	--	--	--	--	--	--	--	--	--	--	--	--	--	--	--

Seria șinei

--	--	--	--	--	--	--	--	--	--	--	--	--	--	--	--	--	--	--	--	--

Seria lanțului de fierăstrău

--	--	--	--	--	--	--	--	--	--	--	--	--	--	--	--	--	--	--	--	--

Instrucțiuni pentru reparații

Utilizatorii acestui aparat vor executa numai lucrările de întreținere și îngrijire descrise în acest manual de utilizare. Celelalte tipuri de reparații vor fi executate de serviciile de asistență tehnică.

Pentru executarea lucrărilor de întreținere și reparații, STIHL vă recomandă să vă adresați serviciului de asistență tehnică STIHL. Serviciile de asistență tehnică STIHL sunt instruite la intervale periodice de timp și vă pot pune la dispoziție documentația tehnică necesară.

La reparații se vor utiliza numai piesele de schimb aprobate de STIHL și destinate acestui motoutilaj sau piese similare din punct de vedere tehnic. Utilizați numai piese de schimb de înaltă calitate. În caz contrar apare pericolul accidentării sau avarierii motoutilajului.

STIHL vă recomandă utilizarea pieselor de schimb originale STIHL.

Piesele de schimb originale STIHL se recunosc după seria piesei de schimb STIHL, după textul **STIHL** și dacă e cazul, după simbolul piesei de schimb STIHL  (pe piesele mici se poate găsi doar simbolul respectiv).

Declarație de conformitate UE

ANDREAS STIHL AG & Co. KG
Badstr. 115
D-71336 Waiblingen

confirmă că

Model constructiv: Motofierăstrău
Marca de fabricație: STIHL
Tip: MS 171
MS 181
MS 181 C
MS 211
MS 211 C

Identificator de serie: 1139

Cilindree

MS 171: 30,1 cm³
MS 181: 31,8 cm³
MS 181 C: 31,8 cm³
MS 211: 35,2 cm³
MS 211 C: 35,2 cm³

corespunde directivelor 98/37/CE (până
la 28.12.09), 2006/42/CE (începând cu
29.12.09), 2004/108/CE și 2000/14/CE
și a fost conceput și fabricat în
conformitate cu următoarele norme:

EN ISO 11681-1, EN 55012,
EN 61000-6-1

Pentru determinarea nivelului de putere
sonoră măsurat și garantat s-a procedat
conform directivei 2000/14/CE,
Anexa V, cu aplicarea normei ISO 9207.

Nivelul de putere sonoră măsurat

MS 171: 111 dB(A)
MS 181: 111 dB(A)
MS 181 C: 111 dB(A)
MS 211: 112 dB(A)
MS 211 C: 112 dB(A)

Nivelul de putere sonoră garantat

MS 171: 113 dB(A)
MS 181: 113 dB(A)
MS 181 C: 113 dB(A)
MS 211: 114 dB(A)
MS 211 C: 114 dB(A)

Verificarea mostrei CE a fost efectuată
la

DPLF

Deutsche Prüf- und Zertifizierungsstelle
für Land- und Forsttechnik (NB 0363)
Max-Eyth-Weg 1
D-64823 Groß-Umstadt

Număr de certificare

MS 171: K-EG-2009/4442
MS 181: K-EG-2009/4446
MS 181 C: K-EG-2009/4446
MS 211: K-EG-2009/4444
MS 211 C: K-EG-2009/4444

Păstrarea documentelor tehnice:

ANDREAS STIHL AG & Co. KG
Aprobare produs

Anul de fabricație și seria mașinii sunt
menționate pe utilaj.

Waiblingen, 11.11.2009

ANDREAS STIHL AG & Co. KG
reprezentat de



Elsner

Șef Managementul grupelor de produse

Certificat de calitate



Produsele STIHL corespund cerințelor maxime de calitate.

Prin certificarea din partea unei societăți independente producătorului STIHL i se atestă faptul că toate produsele îndeplinesc cerințele stricte ale standardului internațional ISO 9001 pentru sistemele de managementul calității, în ceea ce privește dezvoltarea produsului, structura materialelor, producția, montajul, documentația și serviciul de relații cu clienții.

0458-533-5521-B

rumänisch



www.stihl.com



0458-533-5521-B