

Grillo

AGRIGARDEN MACHINES



02527-18

TRIMER GRILLO HWT 700 SUPERTRAC

MANUAL DE UTILIZARE

BROȘURĂ PIESE DE SCHIMB

SUMAR

Reguli privind siguranța	
Instrucțiuni	
Avertismente	5
Identificare și service	7
Specificații tehnice	8
Punerea în funcțiune a mașinii	8
Instrucțiuni de utilizare	9
Întreținere și ungere	11
Ilustrații	49
Declarație de conformitate CE - Nivel de zgomot și vibrații	

SIMBOLURI DE SIGURANȚĂ

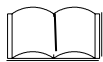

MANUAL DESCHIS - înseamnă că trebuie să citiți cu atenție manualul de utilizare.



ATENȚIE! - înseamnă că trebuie să acordați o atenție deosebită operațiunii pe care trebuie să o efectuați, în special dacă există indicația „PERICOL”.



INTERDICȚIE, NU TREBUIE SĂ FACEȚI ASTA! - înseamnă că este absolut interzisă efectuarea operațiunilor raportate sub acest simbol, deoarece acestea ar putea duce la pericol de moarte.



NOTĂ, trebuie să acordați o atenție deosebită notei puse lângă acest simbol.



Nu trebuie să reparați sau să ungeți mașina cu piese în mișcare sau cu motorul pornit.



Nu trebuie să fumați, să aprindeți chibrituri sau foc sau să provocați scântei.

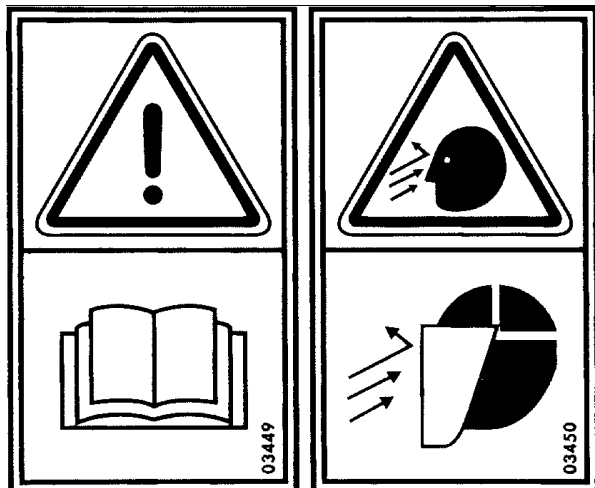

Folosiți echipament de protecție adecvat.



Aveți grijă deosebită să nu atingeți părțile fierbinți ale motorului.



Componentă ascuțită. Țineți mâinile și picioarele la distanță. Nu curățați accesoriul când motorul este pornit.



Gazele de eșapament ale motorului pot provoca boli sau moarte. Dacă este necesar să porniți motorul într-o încăpere închisă, utilizați o extensie a țevii de evacuare pentru a îndepărta fumul. Lucrați într-un spațiu bine ventilat.

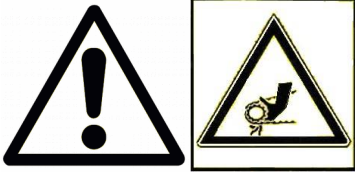

Atenție! Nu atingeți niciodată fulii sau curele în mișcare. Acestea pot fi foarte periculoase. Nu efectuați niciodată lucrări de întreținere cu motorul pornit.



Manipulați combustibilul cu grijă, este foarte inflamabil: Nu alimentați mașina în timp ce fumați, când mașina este aproape de surse de foc deschis sau scântei sau când motorul funcționează. Opriți motorul.

03424 **! DANGER**

Componentă ascuțită. Țineți mâinile și picioarele la distanță. Nu curățați accesoriul când motorul este pornit.

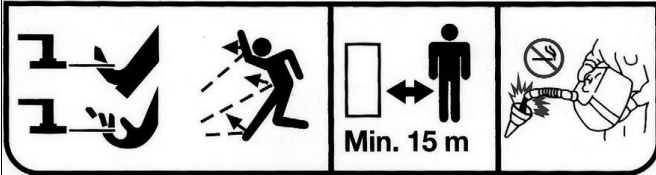

PERICOL! CITIȚI MANUALUL DE INSTRUCȚIUNI. PĂSTRAȚI DISTANȚE DE SIGURANȚĂ.

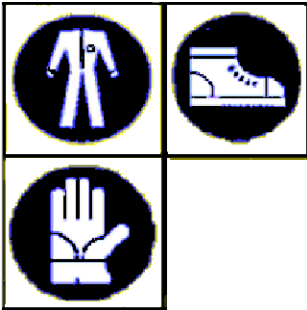

Înainte de a utiliza aparatul, este obligatoriu să îmbrăcați dispozitivele individuale de siguranță adecvate: protecție corporală, mănuși de protecție, pantofi de protecție, protecție pentru urechi.

TRIMER PE ROȚI HWT700 SUPERTRAC

Stimate client,

Vă mulțumim pentru alegerea trimerului nostru pe roți. Suntem siguri că performanțele noului trimer pe roți vor satisface pe deplin cerințele dumneavoastră. Pentru a asigura operațiunile de service și întreținere optime în timp, citiți cu atenție acest manual și urmați instrucțiunile. Acest lucru vă va oferi cel mai bun rezultat și vă va proteja investiția. Vă rugăm să păstrați acest manual, care trebuie să însoțească întotdeauna trimerul pe roți.

DESCRIERE GENERALĂ ȘI UTILIZARE PREVĂZUTĂ

Trimerul pe roți HWT700 SUPERTRAC a fost conceput pentru a tăia iarba, tufișuri mici, pentru a efectua lucrări de finisare și pentru a întreține ogrorul necultivat, atât pe teren drept, cât și pe pante.



ATENȚIE! Citiți cu atenție acest manual înainte de a utiliza motorul. Următoarele avertismente sunt foarte importante pentru siguranța operatorului.

AVERTISMENTE

Precauția este principala protecție în prevenirea accidentelor. Vă îndemnăm să citiți avertismentele care urmează atunci când utilizați trimerul pe roți, înainte de a începe orice lucrare. Utilizarea necorespunzătoare a trimerului pe roți și a echipamentului acestuia poate fi periculoasă. Pentru a reduce la minimum riscurile, respectați măsurile de precauție necesare stabilite mai jos:

- 1) Citiți întregul manual înainte de a utiliza trimerul pe roți. Familiarizați-vă cu comenzile și utilizarea corectă a trimerului înainte de a începe.
- 2) Acordați o atenție deosebită avertismentelor și etichetelor de siguranță.
- 3) **Motocultorul rotativ este extrem de periculos; nu introduceți niciodată mâinile sau picioarele sub trimerul pe roți!**
- 4) Înainte ca altor persoane să li se permită să folosească mașina, asigurați-vă că sunt informați cu privire la reglementările de siguranță și la modul de utilizare corectă a acestui echipament.
- 5) Asigurați-vă că copiii și animalele sunt ținute la o distanță sigură de aproximativ 15 metri. Nu permiteți oamenilor să se apropie de trimerul pe roți atunci când este folosit.
- 6) Nu utilizați mașina atunci când sunteți obosit fizic sau sub influența alcoolului sau a medicamentelor care ar putea afecta capacitățile fizice și mentale ale operatorului.
- 7) Verificați temeinic pământul înainte de a folosi trimerul pe roți și îndepărtați orice obiect care ar putea deteriora dinții (de exemplu pietre) sau care ar putea fi prins și aruncat, devenind astfel extrem de periculos. (de ex. ramuri, pietre).
- 8) **Purtați întotdeauna îmbrăcăminte și încălțăminte adecvate. Este recomandat să purtați încălțăminte de protecție, ochelari de protecție, dopuri pentru urechi și mănuși, pantaloni lungi. Nu purtați îmbrăcăminte sau accesorii care pot rămâne prinse în comenzi sau în cultivator (de exemplu, pantaloni largi, eșarfe...).**
- 9) Acordați o atenție deosebită atunci când lucrați pe pante. Lucrați întotdeauna transversal pe pantă și niciodată în sus / în jos. Acordați o atenție mai mare atunci când schimbați direcția pe pante și nu lucrați niciodată pe un teren excesiv de abrupt (max. 30°).
- 10) Nu permiteți niciodată utilizarea mașinii de către persoane cu vârsta sub 16 ani.
- 11) Acordați o atenție deosebită atunci când folosiți mașina în sens invers, asigurați-vă că nu există obstacole în spatele dvs.

- 12) Este periculos să activați brusc pârghiile cu motorul la turații maxime
- 13) Nu folosiți motorul într-un spațiu restrâns în care se pot aduna vapori periculoși de monoxid de carbon.
- 14) **ATENȚIE: Benzina este foarte inflamabilă.** Depozitați combustibilul în recipiente special concepute în acest scop. Realimentați cu combustibil în aer liber și departe de orice flacără sau scânteie. Nu fumați niciodată la realimentare. Opriți motorul înainte de realimentare și nu realimentați niciodată cu motorul pornit. Nu scoateți niciodată robinetul rezervorului de combustibil și nu adăugați benzină în timp ce motorul este fierbinte. Dacă se varsă combustibil, nu încercați să porniți motorul, ci îndepărtați mașina de zona de vărsare și evitați crearea oricărei surse de aprindere până când vaporii de combustibil s-au risipit. După alimentarea cu combustibil, toate capacele de combustibil trebuie închise bine.
- 15) Evitați scurgerile și curățați imediat toate deversările.
- 16) Depozitați combustibilul în recipiente special concepute în acest scop.
- 17) Asigurați-vă că lucrați preferabil în lumină naturală sau în lumină artificială bună.
- 18) Nu folosiți niciodată trimerul pe roți pentru a zdrobi materialele de construcții, metalice și plastice, nici rădăcinile și trunchiurile sau orice fel de gunoi.
- 19) Nu folosiți mașina pentru a transporta oameni, animale sau obiecte.
- 20) **Nu dezactivați niciodată dispozitivele de siguranță.**
- 21) **Opriți întotdeauna motorul înainte de a efectua orice reglare sau curățare.**
- 22) **Nu permiteți nimănui să verifice mașina cu motorul pornit.**
- 23) Utilizatorul este întotdeauna responsabil pentru rănilor sau pagubele cauzate terților și pentru orice risc pe care ar putea să-l suporte.
- 24) Dinții deteriorați trebuie întotdeauna înlocuiți și niciodată reparați.
- 25) Folosiți întotdeauna piese de schimb originale Grillo.
- 26) Înainte de a începe orice lucrare cu mașina, verificați dacă toate sistemele de prevenire a accidentelor cu care este echipat trimerul pe roți sunt în stare perfectă de funcționare. Acestea nu trebuie niciodată dezactivate sau modificate.
- 27) Înainte de a începe lucrul, verificați eficiența sistemului de frânare și reglați-l dacă este necesar.
- 28) Nu folosiți niciodată mașina fără dispozitive de protecție de siguranță (cum ar fi apărătoare de noroi și capote de motor).
- 29) Nu curățați niciodată trimerul pe roți cu motorul pornit.
- 30) Nu folosiți niciodată mașina desculț.
- 31) Nu modificați niciodată setările motorului RPM maxime și nici alte setări ale motorului.
- 32) Lăsați motorul să se răcească înainte de depozitare în orice incintă.
- 33) **ATENȚIE:** Pentru a reduce riscul de incendiu, păstrați motorul, țeava de eșapament și galeriile de eșapament fără iarbă, frunze, praf etc.
- 34) Scurgeți combustibilul numai în aer liber.
- 35) Nu alergați cu trimerul pe roți.
- 36) **Țineți picioarele departe când porniți mașina.**
- 37) Nu ridicați sau transportați mașina cu motorul în funcțiune.
- 38) **Nu depozitați mașina cu combustibil în rezervor în locuri unde vaporii de benzină ar putea ajunge la foc deschis sau la o sursă de aprindere.**
- 39) Trimerul pe roți Grillo au fost proiectate cu scopul unic de a fi utilizate cu accesoriile originale Grillo sau cu accesoriile proiectate de alți producători autorizați expres de Grillo. Accesoriile neoriginale, precum și accesoriile produse și / sau modificate de producători neautorizați nu trebuie conectate niciodată la trimerul pe roți. Dacă aveți întrebări sau nelămuriri, vă rugăm să contactați cel mai apropiat dealer autorizat Grillo.

Orice utilizare necorespunzătoare va anula garanția, iar producătorul nu va fi considerat responsabil pentru daunele care apar ulterior.

ATENȚIE!

Vă recomandăm să folosiți dopuri / protecție pentru urechi în cazul în care trimerul pe roți este utilizat pentru o perioadă lungă de timp. Folosiți protecții acustice conforme cu legea actuală (a se vedea imaginea de mai jos - Fig. A).



Fig. A

IDENTIFICARE ȘI SERVICE



IDENTIFICARE

Numărul de serie al trimerului pe roți se găsește pe cadrul trimerului.
Precizați întotdeauna numărul de serie când comandați piese de schimb.

SERVICE POST-VÂNZARE

Acest manual oferă instrucțiuni de utilizare a cultivatorului și pentru întreținerea corectă de bază pe care utilizatorul o poate efectua singur. Pentru toate procedurile care nu sunt descrise în acest manual, contactați distribuitorul local.

PIESE DE SCHIMB

Folosiți întotdeauna piese de schimb originale, deoarece acestea sunt singurele care oferă siguranță și interschimbabilitate complete. Precizați întotdeauna numărul de serie la comandă. Pentru piesele motorului, consultați manualul respectiv.

GARANȚIE

Garanția se acordă în conformitate cu legea actuală. Distribuitorul va trebui să ofere clientului o copie a cărții de înregistrare a mașinii, pe care o va imprima de pe site-ul web Grillo. Pentru motor se aplică garanția producătorilor respectivi.

COMANDA PIESELOR DE SCHIMB

Precizați întotdeauna numărul de serie al mașinii și numărul de cod al piesei de schimb. Contactați distribuitorul local. Adresa noastră este:

GRILLO S.p.A.

Via Cervese 1701 - 47521 CESENA (FC) - ITALIA

Tel. 0039 / 0547 / 633111 - Fax 0039 / 0547 / 632011

Web: www.grillospa.it - E-mail: grillo@grillospa.it

SPECIFICAȚII TEHNICE

MOTOR: - KAWASAKI **FJ180V KAI** OHV, 179 cm³ 4,5 CP (@ 3600 rpm), un piston, benzină.

DEMAROR: demaror cu rapel.

REZERVORUL DE COMBUSTIBIL: 1,7 litri

CUTIE DE VITEZE: mecanică, cu o singură viteză

AMBREIAJ: ambreiaj cu discuri multiple în baie de ulei.

VITEZA: 2 km/h.

ÎNĂLȚIME DE TĂIERE: reglabil la 1,5 - 3 - 5 - 6 cm.

LĂȚIME DE TĂIERE: 60 cm.

GHIDOANE: reglabile și pliabile.

FRÂNE: mecanice, de serviciu și parcare pe ambele roți.

ROȚI: Roți motrice TRACTOR cu diametrul de 38 cm.

PUNTE: fixă.

DIMENSIUNI EXTERNE cu roți: 55 cm.

CARACTERISTICI STANDARD: protecție împotriva ierbii și frână automată pe organul de tăiere

ACCESORII: discuri dințate antiderapante.

GREUTATE: 55 kg

PUNEREA ÎN FUNCȚIUNE A TRIMERULUI PE ROȚI

- 1) Verificați dacă trimerul pe roți nu a fost deteriorat în timpul transportului.
- 2) Scoateți trimerul pe roți din ambalaj, acordând atenție să nu deteriorați pârghia și firele. Utilizați o mașină de ridicat adecvată (capacitate minimă de ridicare 100 kg).
- 3) Montați atât protecțiile laterale, cât și pe cele frontale (fig. 1, nr. 16 - 17).
- 4) Montați ghidonul (fig. 11) introducând firele de cablu în ochiuri și poziționându-l în poziția dorită prin fixarea șuruburilor (fig. 1, n. 20)
- 5) Verificați presiunea anvelopelor: roți 3.50-8 (două straturi) 1,1 BAR
- 6) Umpleți rezervorul cu combustibil (fig. 3, n. 12) folosind o pâlnie echipată cu un filtru foarte fin.
- 7) Verificați nivelul uleiului cu mașina în poziție orizontală (fig. 3, n. 13).

INSTRUCȚIUNI DE UTILIZARE

Înainte de pornirea motorului:

- verificați nivelul uleiului din motor. Capacul de nivel se află pe carcasa superioară a motorului (fig. 3, n. 13) și nivelul uleiului trebuie să ajungă între cele două creștături.
- verificați dacă toate piulițele și șuruburile sunt strânse ferm.
- verificați dacă ambele pârgșii roșii sunt ridicate.
- verificați dacă filtrul de aer (fig. 3, n. 15) este curat. Atenție: nu suflați cartușul cu aer comprimat. Dacă cartușul este înfundat, acesta trebuie înlocuit.
- setați ghidonul la înălțimea dorită și fixați-l prin șuruburile corespunzătoare (fig. 1, n. 20).
- umpleți rezervorul cu combustibil folosind o pâlnie cu un filtru foarte fin. Capacul rezervorului de combustibil este plasat deasupra motorului (fig. 3, n. 12).

PORNIREA MOTORULUI PE BENZINĂ

Dacă motorul este rece, reglați maneta de accelerație în poziția de pornire (complet înainte - fig. 4). Dacă motorul este cald, împingeți maneta clapetei de accelerație în poziția de mijloc. Apoi trageți puternic de mânerul demarorului (fig. 3, nr. 14). Odată ce motorul a pornit, lăsați maneta de accelerație înapoi pentru a decupla demarorul. Lăsați motorul să se încălzească câteva minute înainte de a începe lucrul.

PORNIREA MAȘINII

Maneta de avans este situată pe partea stângă a ghidonului.

ATENȚIE: Mașina începe să se miște IMEDIAT apăsând maneta roșie stângă (fig. 2, n. 5) . Eliberând maneta roșie (fig. 2, n. 5), mașina se va opri, dar motorul va continua să funcționeze și maneta roșie revine în poziția STOP.

Dacă trimerul pe roți trebuie frânat, utilizați maneta neagră din stânga (fig. 2, n. 7). **ATENȚIE: maneta de frână și maneta de avans nu pot fi cuplate în același timp.** Pentru a regla frânarea mașinii, utilizați șuruburile de reglare: unul este situat lângă manetă și este utilizat pentru reglarea cablului principal (fig. 5, n. 8), în timp ce alte două sunt situate sub separatorul de cabluri (fig. 6 , n. 11) și sunt utilizate pentru reglarea fiecărei frâne individual.

Pentru a cupla frâna de mână (fig. 5, n. 9) trageți maneta de frână și trageți maneta mică de dedesubt.

REGLAREA GHIDONULUI

Pentru a regla înălțimea ghidonului, slăbiți șuruburile corespunzătoare (fig. 1, n. 20), ridicați sau coborâți ghidonul și apoi strângeți din nou șuruburile pentru a-i bloca poziția.

ÎNCEPEREA LUCRULUI

Asigurați-vă că nu există oameni sau animale în jurul zonei de lucru.

Pârgșia de cuplare a dispozitivului de tuns se află pe partea dreaptă a ghidonului. Pentru a cupla dispozitivul de tuns, împingeți dispozitivul de siguranță gri (fig. 2, n. 3), apoi apăsați maneta roșie (fig. 2, n. 2).

ATENȚIE: când apăsați maneta roșie dreaptă (fig. 2, n. 2) și cuplați dispozitivul de tuns, firele încep să se rotească.

ÎN CAZ DE PERICOL ELIBERAȚI IMEDIAT MANETA ROȘIE DIN DREAPTA GHIDONULUI (fig. 2, n. 2), DISPOZITIVUL DE TUNS SE VA DECUPLA IMEDIAT.

TERMINAREA LUCRULUI

După terminarea lucrărilor, opriți motorul ducând maneta clapetei de accelerație în poziția STOP (complet în spate - fig. 4).

ATENȚIE: Dacă mașina trebuie să fie parcată pe o pantă cuplați întotdeauna frâna de parcare (fig. 2, n. 9). **ATENȚIE:** nu lăsați niciodată trimerul nepăzit sau într-un loc în care copiii sau persoanele fără experiență ar putea avea acces ușor la acesta.

ÎNLOCUIREA FIRELOR

Înlocuiți firele când sunt uzate (fig. 1, n. 18).

ATENȚIE: Nu înlocuiți niciodată firele cu motorul pornit.

Diametrul de tăiere este de 60 cm. Verificați lungimea firelor înainte de a le înlocui și asigurați-vă că nu intră în contact cu mașina în timp ce se rotesc (fig. 7).

REGLAREA ÎNĂLȚIMII DE TĂIERE

Pentru a regla înălțimea de tăiere, introduceți firele în găuri la diferite înălțimi (fig. 8, poz. ABCD). În poziția D firul acționează foarte jos până la sol. Aceasta este poziția ideală pentru a îndepărta buruienile de pe pavele. Dacă solul este foarte neuniform, instalați firele în cea mai înaltă poziție. Pentru a instala suportul firului în poziția C și D folosiți șurubul corespunzător (fig. 7, n. 24).

DEPANARE

În continuare este redată o listă a micilor probleme care pot apărea în timpul utilizării trimerului pe roți, pe care operatorul le poate remedia pe cont propriu.

1)

2) Dacă motorul nu pornește:

- rezervorul de combustibil trebuie să fie cel puțin pe jumătate plin (fig. 3, n. 12)
- dacă motorul este rece, șocul trebuie să fie cuplat (fig. 4)
- combustibilul trebuie să ajungă la carburator
- orificiul de aerisire de pe capacul rezervorului nu trebuie blocat.
- duzele carburatorului trebuie să fie curate. Pentru a le verifica, deșurubați și curățați-le cu jet de aer dacă sunt murdare.
- bujia trebuie să dea scânteie. Pentru a verifica dacă funcționează, scoateți bujia reconectați-o la cablul de alimentare, așezați partea metalică la masă electrică și rotiți fulia motorului ca și când ați porni. Dacă nu se observă scânteie între cei doi electrozi, încercați să verificați conexiunile cablului bujiei și, dacă nu este încă alimentată, înlocuiți bujia. Dacă noua bujie nu funcționează, problema se află în sistemul electric și trebuie să contactați cel mai apropiat centru de service sau distribuitorul autorizat.

2) Dacă motorul funcționează, dar trimerul pe roți nu avansează corect:

- verificați dacă maneta roșie stângă este complet apăsată (fig. 2, n. 5). Dacă este necesar, reglați firul (fig. 2, n. 6).
- asigurați-vă că cureaua nu a ieșit din poziția sa pe fulii. Pentru verificare, scoateți capacul de sub mașină (fig. 7, n. 19).
- Dacă problema nu este rezolvată, măriți întinderea curelei deplasând motorul cu câțiva mm spre ghidon, slăbind cele trei șuruburi de pe flanșa motorului (fig. 10, n. 23).

3) Firele nu se rotesc corect:

- verificați dacă maneta roșie dreaptă, dacă este complet apăsată (fig. 2, n. 2). Dacă firele nu se rotesc, utilizați șurubul de reglare a firului (fig. 3, n. 4).
- asigurați-vă că cureaua nu a ieșit din poziția sa pe fulii. Pentru a verifica, scoateți capacul verde frontal al mașinii (fig. 1, n. 21) și capacul de sub mașină (fig. 1, n. 19).

- Dacă problema nu este rezolvată, măriți întinderea curelei deplasând motorul cu câțiva mm spre ghidon, slăbind cele trei șuruburi de pe flanșa motorului (fig. 10, n. 23).

4) Calitatea slabă a tăierii:

- asigurați-vă că diametrul de tăiere nu s-a redus prea mult și că firele nu sunt uzate. Înlocuiți dacă este necesar.

5) Motorul nu se oprește:

- verificați dacă maneta clapetei de accelerație (fig. 2, n. 1) este complet închisă - poziția STOP (fig. 4).

6) Pentru a regla frânarea mașinii, utilizați șuruburile de reglare: unul este situat lângă manetă și este utilizat pentru reglarea cablului principal (fig. 5, n. 8), în timp ce alte două sunt situate sub separatorul de cabluri (fig. 6, n. 11) și sunt utilizate pentru reglarea fiecărei frâne.

PERIOADA DE DEPOZITARE PE TERMEN LUNG

Dacă trimerul pe roți nu va mai fi folosit o perioadă lungă de timp:

- goliți complet combustibilul din rezervor.
- curățați bine atât mașina, cât și motorul.

ÎNȚREȚINERE ȘI LUBRIFIERE

ATENȚIE!

- **Deconectați bujia înainte de a efectua orice operație de curățare, întreținere sau reparație. Purtați întotdeauna îmbrăcăminte și mănuși de lucru adecvate.**

- **Când trimerul pe roți sau o parte a acestuia este ridicat pentru a efectua operațiuni de întreținere, amintiți-vă întotdeauna să folosiți instrumente de fixare adecvate, cum ar fi suporturi și încuietori de siguranță.**

- **Când efectuați operațiuni de întreținere și / sau când trimerul cu roți este înclinat fără blocaje de siguranță sau suporturi, nu îl lăsați niciodată nepăzit în locuri în care persoanele neexperimentate și copiii ar putea avea acces ușor la acesta.**

- **Protejați mediul: aruncați cu grijă uleiurile uzate, benzina și orice alt produs poluant!**

- **O întreținere eficientă și lubrifierea corectă ajută la menținerea eficienței mașinii.**

SCHIMBUL DE ULEI - Înlocuiți uleiul de motor după primele 20 de ore de lucru (fig. 3, n. 13 și fig. 9, n. 22). Verificați dacă există scurgeri de ulei și sau șuruburi slăbite.

ULEIUL DE MOTOR

Urmați întotdeauna instrucțiunile din manualul motorului. Înlocuiți uleiul de motor după primele 20 de ore de lucru, apoi verificați nivelul la fiecare 8 ore și înlocuiți uleiul la fiecare 50 de ore de lucru. Folosiți întotdeauna ulei **10W30 API SJ**.

SFATURI PENTRU UTILIZAREA CORECTĂ

- 1) Nu lăsați niciodată aparatul expus condițiilor meteorologice nefavorabile.
- 2) Curățați întotdeauna manetele și firele de praf și păstrați-le bine unse.
- 3) Nu supuneți niciodată motorul la eforturi ridicate. Dacă iese fum din evacuare, încetiniți.
- 4) Verificați regulat presiunea în anvelope.
- 5) Îndepărtați depunerile de iarbă din grilajul de răcire a motorului și curățați des filtrul de aer.
- 6) Este foarte recomandat să utilizați fire cu secțiune pătrată sau fire cu margini ascuțite.

ÎNTREȚINEREA LA SFÂRȘIT DE SEZON

Curățați bine mașina, înlocuiți uleiul de motor (fig. 3, n. 13 - fig. 9, n. 22), curățați filtrul de aer (fig. 3, n. 15).

TABEL CENTRALIZATOR DE ÎNTREȚINERE					
PROCEDURĂ	DUPĂ 20 DE ORE	LA FIECARE 8 ORE	LA FIECARE 50 ORE	LA FIECARE 100 ORE	LA FIECARE 200 ORE
Ulei de motor	Verificați nivelul	•			
	Înlocuire	•	•	•	
Filtru de aer	Verificați	•			
	Înlocuire			•	*
Verificați dacă admisia motorului este curată		•			
Ungeți cu vaselină			•		

• procedura recomandată

* **procedura care trebuie efectuată dacă este necesar**

ACCESORII**PROTECȚIA PENTRU IARBĂ**

Această protecție este recomandată atunci când tăiați de-a lungul străzilor și bulevardelor pentru a preveni aruncarea ierbii (fig. 9). Poate fi montată atât pe partea dreaptă, cât și pe partea stângă a mașinii.

KIT DISCURI DINȚATE ANTIDERAPANTE

Aceste discuri (fig. 10) pot fi montate pe butucul roților 3,50-8 prin intermediul cuplajelor corespunzătoare livrate împreună cu kitul. Combinat cu roțile, acest instrument permite o aderență mai mare pe terenuri cu aderență redusă și pe pante.

AVERTISMENTE PENTRU TRANSPORT

Trimererele pe roți nu pot fi utilizate pe drumurile publice. Dacă mașina trebuie transportată pe un camion sau pe o remorcă, coborâți ghidonul, cuplați frâna de parcare (fig. 2, nr. 9), fixați mașina pe camion / remorcă folosind corzi sau curele. Dacă o mașină de ridicat este utilizată pentru a ridica trimerul pe roți+ de la sol în camion / remorcă, asigurați-vă că capacitatea sa de ridicare este potrivită pentru mașină.

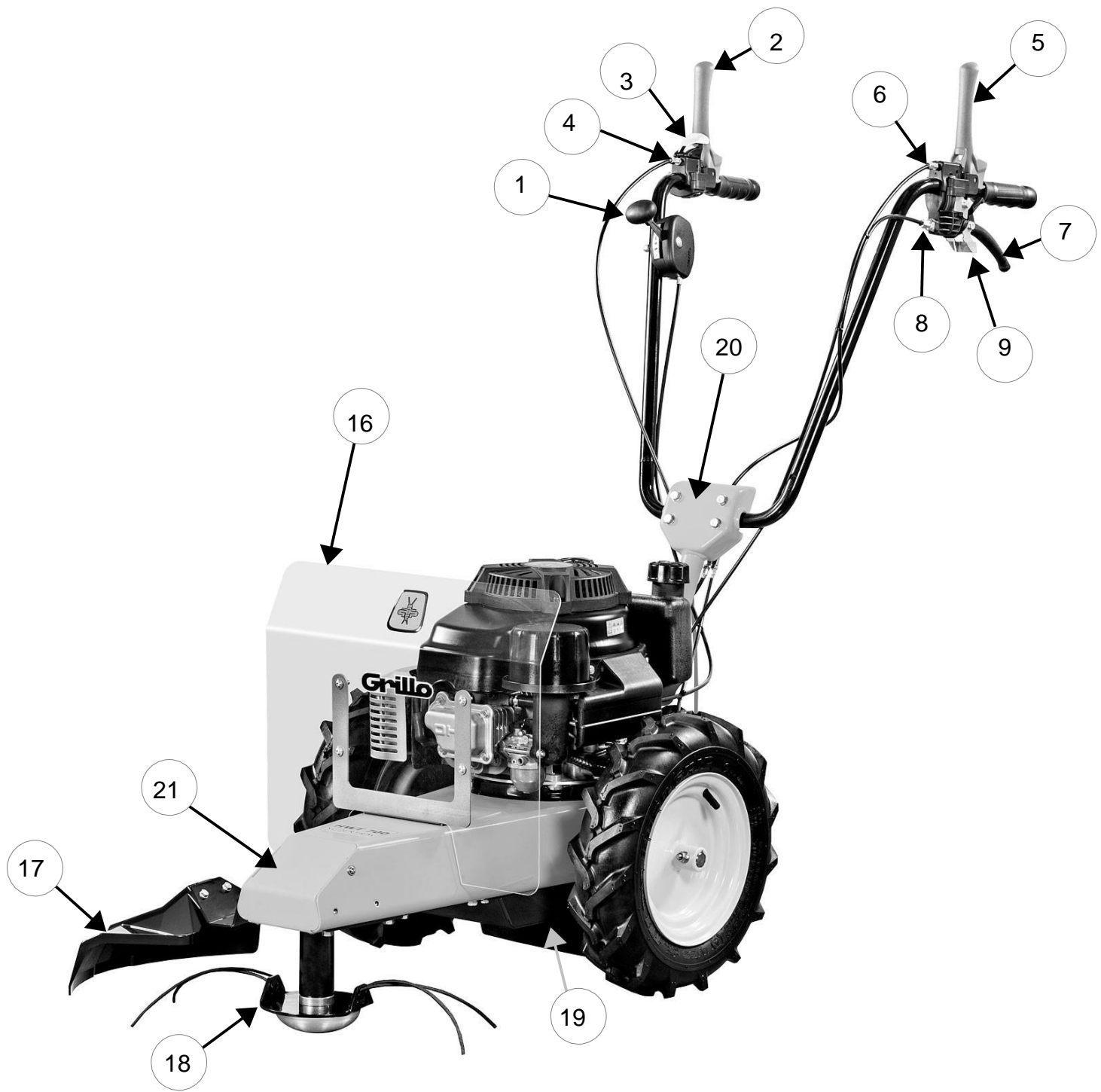
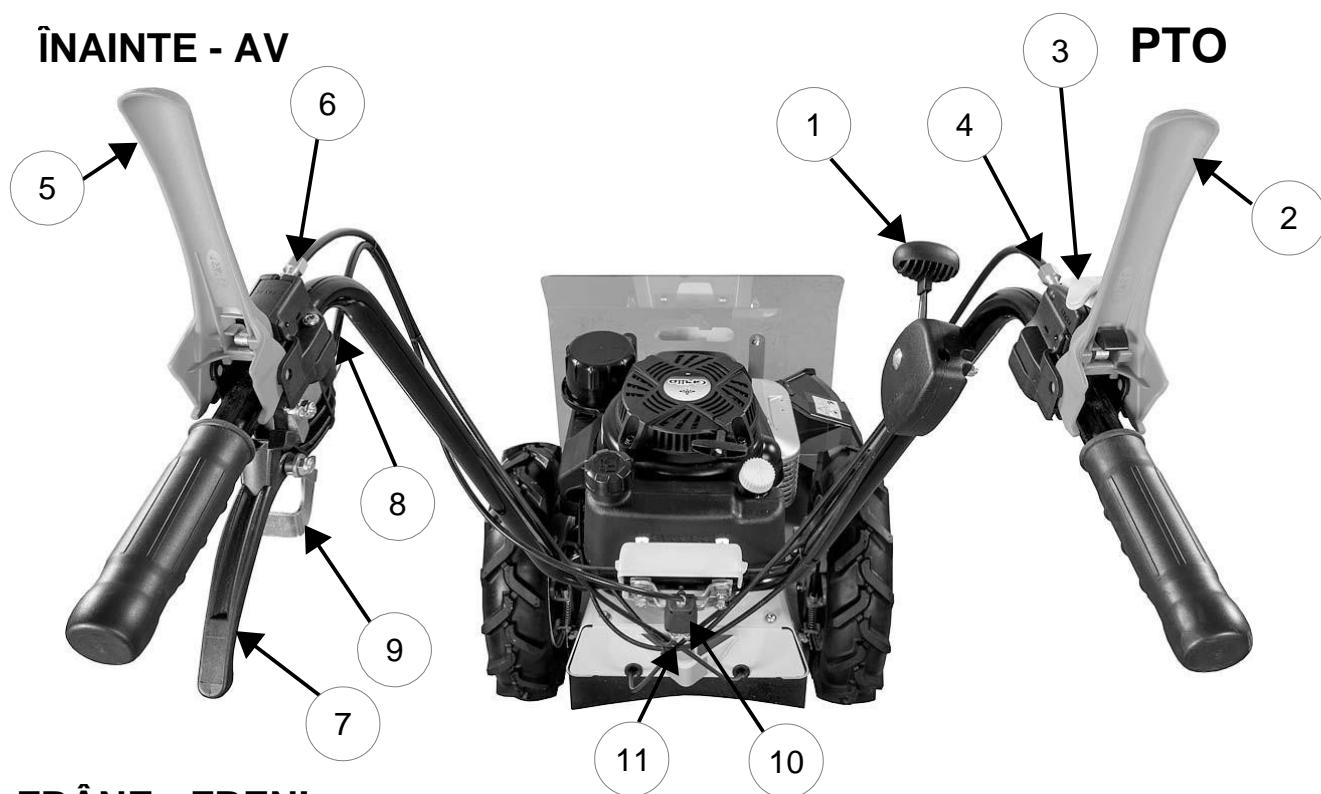

Fig.1



FRÂNE - FRENI

Fig. 2

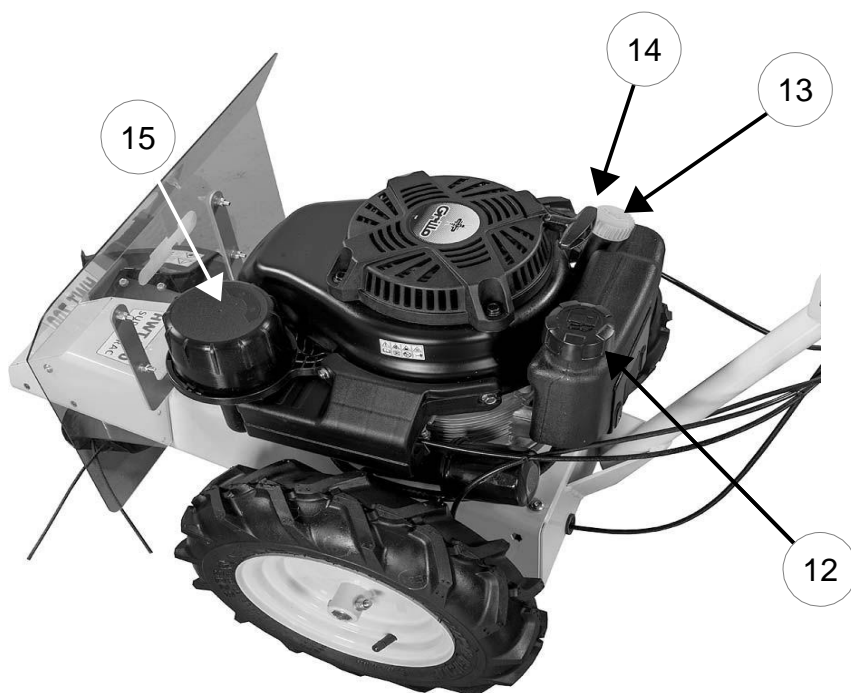

Fig. 3



Fig. 4

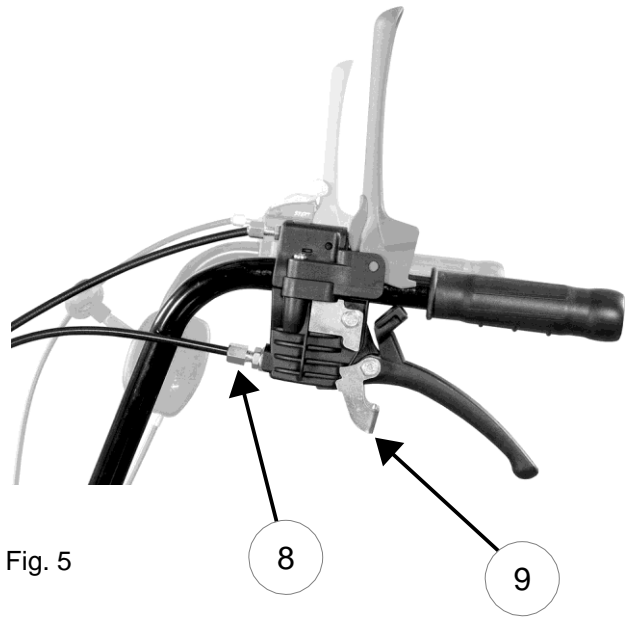

Fig. 5

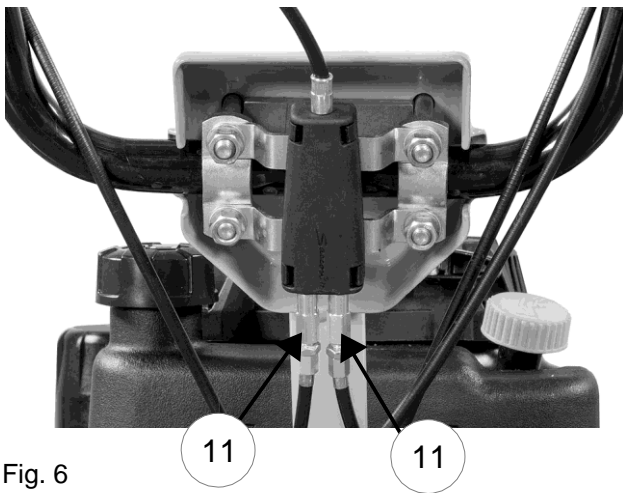

Fig. 6

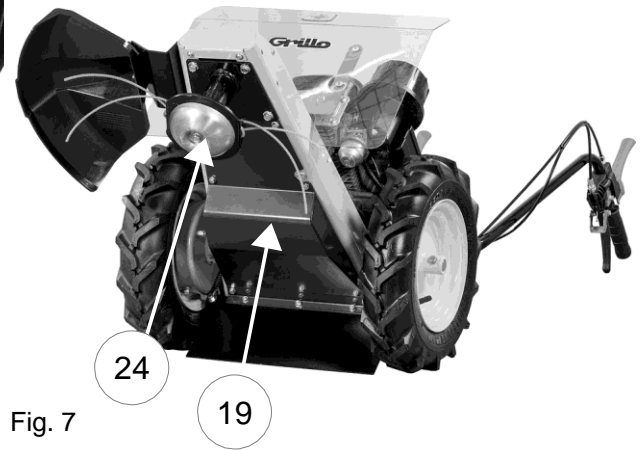

Fig. 7

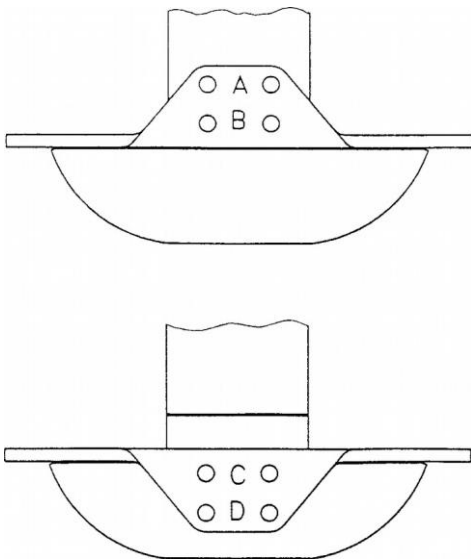

Fig. 8

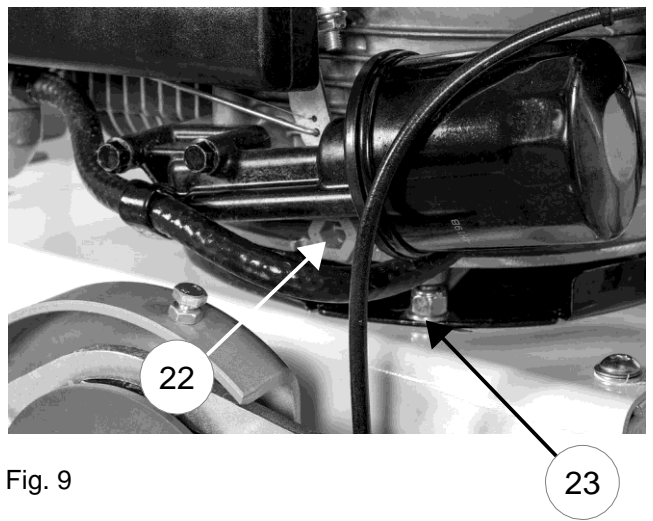

Fig. 9

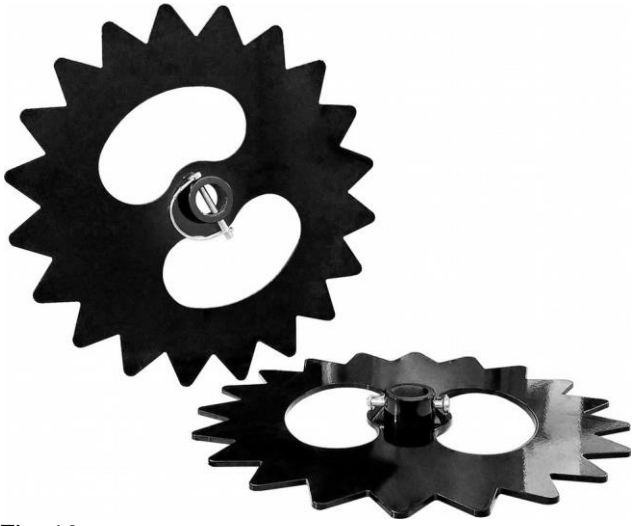

Fig. 10

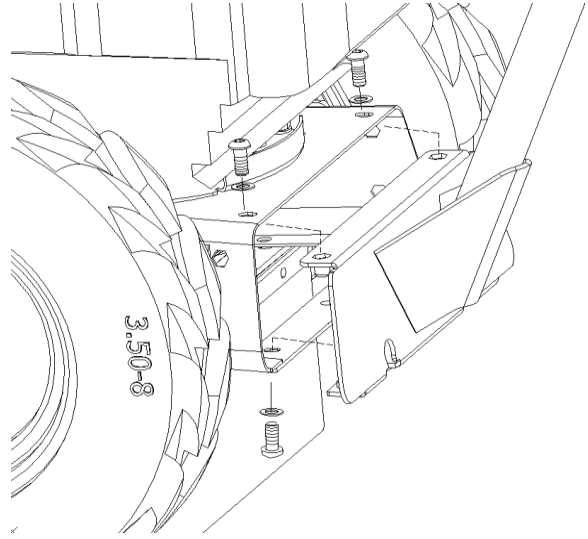

Fig. 11

LEGENDĂ

- 1 - Manetă de accelerație
- 2 - Manetă PTO
- 3 - Dispozitiv de siguranță manetă PTO
- 4 - Șurub de reglare a manetei PTO
- 5 - Maneta de avans
- 6 - Șurub de reglare a manetei de avans
- 7 - Maneta de frână
- 8 - Șurub de reglare a manetei de frână
- 9 - Frână de mână
- 10 - Separator de fir
- 11 - Șurub de reglare pentru fiecare frână
- 12 - Capac de combustibil
- 13 - Capac ulei de motor
- 14 - Mâner demaror cu rapel
- 15 - Filtru de aer
- 16 - Protecție frontală
- 17 - Protecție laterală
- 18 - Cap de tăiere
- 19 - Placă de închidere inferioară
- 20 - Șurub de reglare a ghidonului
- 21 - Placă de închidere frontală
- 22 - Bușon de golire a uleiului de motor
- 23 - Șuruburi de fixare a motorului
- 24 - Șuruburi de fixare a plăcii capului tăietor



Grillo S.p.A.

47521 CESENA (ITALIA) - Via Cervese 1701

Tel: +39 0547 633111

Fax: +39 0547 632011

Website:

www.grillospa.it E-mail:

grillo@grillospa.it

GRILLO DEUTSCHLAND GmbH

Pilsener Strasse, 9 - D-86199 Augsburg

Tel: + 49 082126879910

Faxnr.: + 49 01733132860

Webseite: www.grillodeutschland.de

E-Mail: grillo@grillodeutschland.de

Grillo Agrigarden LTD

Dove fields Uttoxeter - ST148HU Staffordshire

Tel: + 44 01889569149

Fax no.: + 44 01889592666

Website: www.grilloagrigarden.co.uk

E-mail: info@grilloagrigarden.co.uk